

# Español 6°

## Cuaderno de trabajo

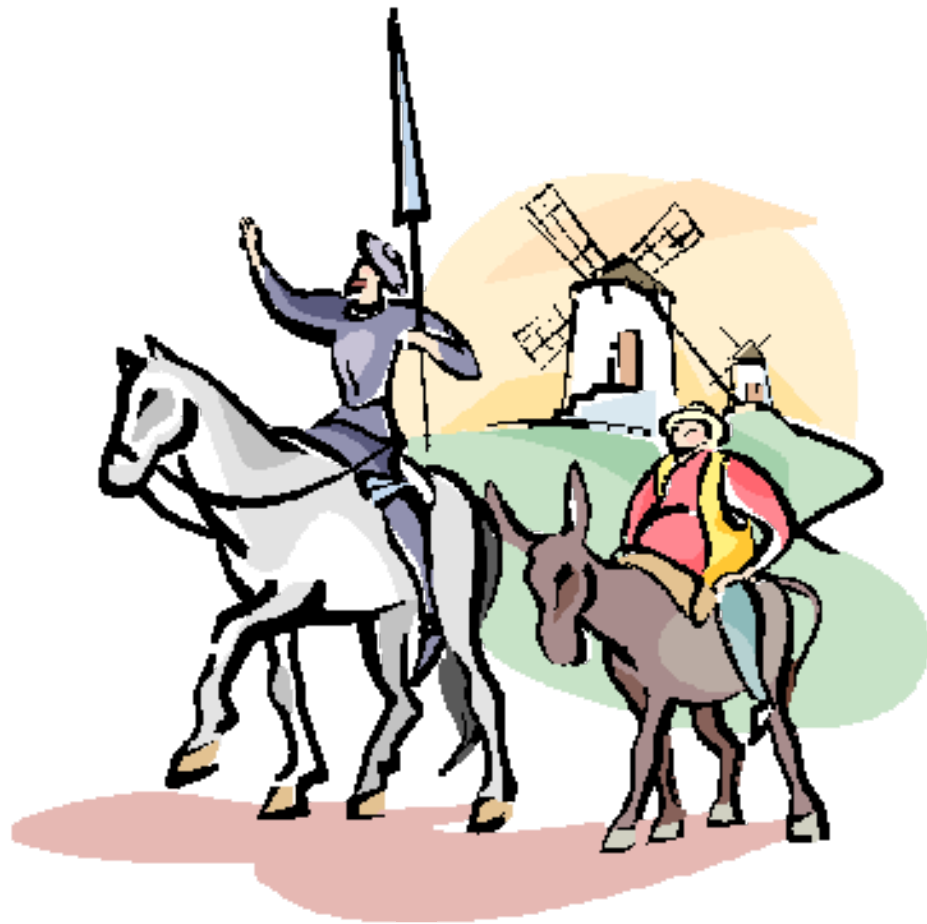

Moroleón, Gto., agosto de 2015

Profr. J. Jesús Pérez Martínez

# EXÁMENES: TIPOS DE REACTIVOS (L. Español pág. 8-11)

## BLOQUE 1

En un examen los tipos de reactivos más frecuentes son:

- |   |  |
|---|--|
| <input type="radio"/> De opción múltiple        | <input type="radio"/> De explicar          |
| <input type="radio"/> De respuestas específicas | <input type="radio"/> De ordenar           |
| <input type="radio"/> De clasificar             | <input type="radio"/> De falso y verdadero |
| <input type="radio"/> De completar enunciados   | <input type="radio"/> De resumir           |
| <input type="radio"/> De relacionar columnas    |  |



Escribe en el óvalo el número que corresponda según el tipo de reactivo

1.- Escribe la palabra que complete correctamente el enunciado:  
Benito Juárez expresó: "El respeto al derecho ajeno es la \_\_\_\_\_"

2.- Unidad que se utiliza para medir la fuerza de gravedad:  
a) Metro      b) Kilocaloría      c) Newton

3.- Explica el ciclo del agua:

\_\_\_\_\_

\_\_\_\_\_

4.- Haz un resumen de la noticia

\_\_\_\_\_

\_\_\_\_\_

5.- Ordena de la cultura más antiguo a la más reciente, utiliza los números del 1 al 4:

( ) China                      ( ) Mesopotamia

( ) Grecia                      ( ) Egipto

6.- Clasifica los ángulos en agudos, rectos y obtusos según su medida:



7.- Escribe (F) o (V) según sea mentira o verdad:

Galileo fue el inventor del telescopio..... ( )

9.- Relaciona ambas columnas

1.- Cuadrilátero con dos pares de lados paralelos      ( ) Trapecio

2.- Cuadrilátero sin lados paralelos      ( ) Trapezoide

3.- Cuadrilátero con un par de lados paralelos      ( ) Paralelogramo

8.- Nombra una de las primeras civilizaciones agrícolas de la humanidad:

\_\_\_\_\_

1.- ¿Qué tipo de reactivos prefieres en un examen? \_\_\_\_\_

2.- ¿Por qué? \_\_\_\_\_

**¿ABIERTAS O CERRADAS?** (L.E. pág. 11)

I.- Lee con atención y contesta:

1.- Son preguntas que te permiten explicar con tus palabras algo que has comprendido:

---

2.- Son preguntas que contienen una sola respuesta correcta, lo cual permite una rápida verificación: \_\_\_\_\_

II.- Escribe abierta o cerrada a las siguientes preguntas según corresponda:

- 1.- ¿En qué fecha Cristóbal Colón descubrió América?.....
- 2.- ¿Cómo se llama la capa de gases que envuelve a la Tierra?.....
- 3.- ¿Qué utilidad tienen las vacunas en la salud de las personas?.....
- 4.- ¿En qué consiste el proceso de la fotosíntesis?.....
- 5.- ¿En qué continente surgieron los primeros homínidos?.....
- 6.- ¿Qué moneda se utiliza en Comunidad Europea?.....
- 7.- ¿Qué religión tiene la mayoría de la población mexicana?.....
- 8.- ¿Por qué el ser humano se hizo sedentario?.....
- 9.- ¿En qué consiste el cáncer?.....
- 10.- ¿Qué opinas de la privatización del petróleo mexicano?.....

III.- Escribe dos preguntas abiertas y dos preguntas cerradas.

Abiertas:

- 1.- \_\_\_\_\_
- 2.- \_\_\_\_\_

Cerradas:

- 1.- \_\_\_\_\_
- 2.- \_\_\_\_\_

### PREGUNTAS BIEN ESCRITAS (L. Español pág. 12) Ilumina al terminar

I.- Con la puntuación y acentuación adecuada escribe una pregunta para cada respuesta.

1.-

Respuesta: Cristóbal Colón

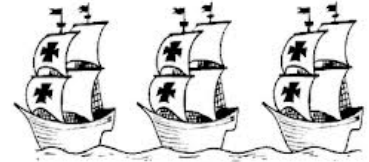

2.-

Respuesta: La Niña, la Pinta y la Santa María

3.-

Respuesta: África



4.-

Respuesta: Egipto

5.-

Respuesta: Encéfalo



6.-

Respuesta: Cerebro

7.-

Respuesta: Saturno

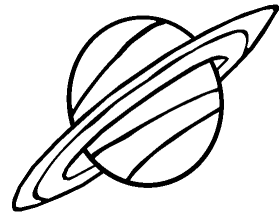

8.-

Respuesta: El Sol

II.- ¿Las preguntas que acabas de escribir son abiertas o cerradas? \_\_\_\_\_

III.- Escribe 2 reglas ortográficas para escribir correctamente una pregunta

1.- \_\_\_\_\_

2.- \_\_\_\_\_

IV.- Revisa las preguntas y remarca en ellas, utilizando el color rojo, estas reglas ortográficas.

## EXAMENES CON HOJA DE RESPUESTAS (L.E. pág. 12)

En ocasiones los exámenes no se contestan en las hojas donde están las preguntas. Se requiere una hoja de respuestas. Observa el siguiente fragmento de un examen de este tipo, resuélvelo y escribe un instructivo, **en cinco pasos**, que permita resolverlo:

- 1.- ¿Cuál es el continente más extenso del mundo?  
a) América                      b) África                      c) Asia                      d) Europa
- 2.- ¿Tipo de Homo que descubrió y controló el fuego?  
a) Hábilis                      b) Erectus                      c) Sapiens                      d) Sapiens sapiens
- 3.- ¿Quién es el autor de la teoría de la evolución por selección natural?  
a) Galileo                      b) Darwin                      c) Colón                      d) Newton
- 4.- ¿Cómo se llaman los ángulos que miden 90 grados?  
a) Agudos                      b) Llanos                      c) Obtusos                      d) Rectos
- 5.- En este continente aparecieron los primeros seres humanos:  
a) América                      b) Oceanía                      c) África                      d) Asia
- 6.- ¿En qué tipo de enunciados se utiliza el acento enfático?  
a) Interrogativos                      b) Declarativos                      c) Imperativos

### Hoja de respuestas

- |    |     |     |     |     |
|----|-----|-----|-----|-----|
| 1  | (A) | (B) | (C) | (D) |
| 2  | (A) | (B) | (C) | (D) |
| 3  | (A) | (B) | (C) | (D) |
| 4  | (A) | (B) | (C) | (D) |
| 5  | (A) | (B) | (C) | (D) |
| 6  | (A) | (B) | (C) | (D) |
| 7  | (A) | (B) | (C) | (D) |
| 8  | (A) | (B) | (C) | (D) |
| 9  | (A) | (B) | (C) | (D) |
| 10 | (A) | (B) | (C) | (D) |

Instructivo para resolver el examen anterior:

Materiales:

---



---

Instrucciones:

- a) \_\_\_\_\_
- b) \_\_\_\_\_
- c) \_\_\_\_\_
- d) \_\_\_\_\_
- e) \_\_\_\_\_

¿Alguna vez has contestado exámenes de este tipo? \_\_\_\_\_ ¿cuándo? \_\_\_\_\_

¿Qué opinas de este tipo de exámenes? \_\_\_\_\_



**PARA HACER UNA GUÍA DE ESTUDIO** (L.E. pág. 15) Ilumina al terminar.

I.- Escribe 4 formas de organizar y sintetizar información que te permitan elaborar una guía de estudio:



II.- Utiliza la opción del "cuestionario" para organizar y sintetizar información del tema 1 "Coordinación y defensa del cuerpo humano" de tu libro de Ciencias Naturales pág. 11 a 29. Escribe 10 preguntas: 5 cerradas y 5 abiertas. No olvides revisar la ortografía.

**a). Preguntas cerradas**

**b) Preguntas abiertas**

III.- ¿Qué tipo de preguntas es más fácil redactar? \_\_\_\_\_

## RECORDEMOS LAS MAYÚSCULAS

1.- ¿Qué sabes tú del uso de las mayúsculas?

- \_\_\_\_\_
- \_\_\_\_\_
- \_\_\_\_\_

2.- Escribe por qué, la letra que está encerrada se escribe con mayúscula.

1.- **H**ace muchos años, mis abuelos llegaron a este pueblo en el que vivo hoy en día.

Se escribe con mayúscula porque \_\_\_\_\_

2.- Todas las noches mi hermano **I**sidro me contaba una historia de suspenso.

Se escribe con mayúscula porque \_\_\_\_\_

3.- Mis tatarabuelos paternos son originarios de la ciudad de **Z**acatecas.

Se escribe con mayúscula porque \_\_\_\_\_

4.- En **M**éxico encontramos el río **L**erma, que desemboca en el Océano Pacífico.

Se escribe con mayúscula porque \_\_\_\_\_

5.- ¿Cuántos años tienes? **M**e preguntó la maestra cuando llegué al salón de clases.

Se escribe con mayúscula porque \_\_\_\_\_

3.- Escribe un breve texto histórico sobre "Los Niños Héroeas" en el que utilices, al menos, 10 palabras con mayúscula inicial. Enciérralas y márcalas con un color. Ilumina.

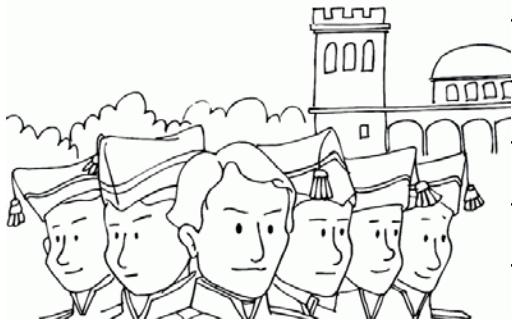

---

---

---

---

---

---

---

---

---

---

## BIOGRAFÍA Y AUTOBIOGRAFÍA (L.E. pág. 18-29)

Lee con atención y contesta lo que se te pide:

### 1.- Benito Juárez

El 21 de marzo de 1806 nací en el pueblo de San Pablo Guelatao en el Estado de Oaxaca. Tuve la desgracia de no haber conocido a mis padres Marcelino Juárez y Brígida García, indios de la raza primitiva del país, porque apenas tenía yo tres años cuando murieron, habiendo quedado con mis hermanas al cuidado de nuestros abuelos paternos, indios también de la nación Zapoteca. A los pocos años murieron mis abuelos y yo quedé bajo la tutela de mi tío Bernardino Juárez.

Como mis padres no me dejaron ningún patrimonio y mi tío vivía de su trabajo personal, luego que tuve uso de razón me dediqué hasta donde mi tierna edad me lo permitía, a las labores del campo.

En algunos ratos desocupados mi tío me enseñaba a leer, me manifestaba lo útil y conveniente que era saber el idioma castellano y como entonces era sumamente difícil para la gente pobre, y muy especialmente para la clase indígena adoptar otra carrera científica que no fuese la eclesiástica, me indicaba sus deseos de que yo estudiase para ordenarme...

### 2.- Benito Juárez

(San Pablo Guelatao, México, 1806-Ciudad de México, 1872) Político mexicano. Hijo de Marcelino Juárez y Brígida García, matrimonio indígena de humilde condición, Benito Juárez quedó huérfano siendo niño y cursó sus primeros estudios en su pueblo natal.

Sin saber español, a los trece años, marchó a Oaxaca donde fue protegido de Antonio Salanueva. Estudió en el Seminario de la Santa Cruz y en 1828 ingresó en el Instituto de Ciencias y Artes, siguiendo la carrera de leyes. Recibió el título de abogado en 1834.

Desempeñó los cargos de regidor del Ayuntamiento de Oaxaca en 1831 y en 1833 de diputado local. Dos años después, Benito Juárez contrajo matrimonio con Margarita Maza...



1.- ¿En qué persona gramatical está escrito el texto 1? \_\_\_\_\_

2.- ¿En qué persona gramatical está escrito el texto 2? \_\_\_\_\_

3.- ¿En cuál de los dos textos el autor es también el protagonista? \_\_\_\_\_

4.- ¿En cuál conoces más los sentimientos y emociones del personaje? \_\_\_\_\_

5.- ¿En cuál se puede narrar la muerte del personaje? \_\_\_\_\_

6.- ¿Qué es una biografía? \_\_\_\_\_

7.- ¿Qué es una autobiografía? \_\_\_\_\_

8.- Como estos textos no están completos ¿cómo terminan? \_\_\_\_\_



## ORTOGRAFÍA DE VERBOS EN PRETÉRITO

1.- Lee con atención la biografía de Diego Rivera y encierra con rojo 11 verbos en pretérito. Después escríbelos en los recuadros:

**Diego Rivera** nació el 8 de diciembre 1886 en la ciudad de Guanajuato, México. De ascendencia judía, comenzó su carrera artística al estudiar en la Academia de Bellas Artes de San Carlos. A los 21 años viajó a Europa con la ayuda de una beca, permaneció allí hasta 1921.

De regreso a su patria se dedicó a la pintura mural. Creó entre 1921 y 1956, un total de 6,730 m<sup>2</sup> distribuidos en diecinueve edificios en México, ocho en los Estados Unidos, uno en China y uno en Polonia.

Pintó grandes obras murales en la Secretaría de Educación Pública y en el Palacio Nacional de la ciudad de México. También trabajó en Nueva York en una obra monumental en el Rockefeller Center, la cual fue eliminada antes de su finalización, pues en ella plasmó una dura crítica al sistema capitalista de Estados Unidos.

En 1929 se casó con la artista mexicana Frida Kahlo. Murió el 24 de noviembre de 1957, en San Ángel.



2.- ¿En qué persona gramatical están escritos estos verbos? \_\_\_\_\_

3.- Considerando su ortografía ¿en qué se parecen todos estos verbos? \_\_\_\_\_

4.- Escribe los siguientes verbos en pretérito, en tercera persona y con la ortografía correcta:

	caminar	trabajar	vivir	pagar	cortar
él					

## ORACIONES SIMPLES Y COMPUESTAS (L. E. pág. 25)

Oraciones {  
Simples: Tienen un solo verbo      Ejemplo: Juan vendió un auto nuevo a su vecino  
Compuestas: Tienen más de un verbo      Ejemplo: Carlos come pizza y Beto toma un helado.

Escribe 3 oraciones simples y 3 compuestas. Encierra los verbos con rojo.

SIMPLE: \_\_\_\_\_

SIMPLE: \_\_\_\_\_

SIMPLE: \_\_\_\_\_

COMPUESTA: \_\_\_\_\_

COMPUESTA: \_\_\_\_\_

COMPUESTA: \_\_\_\_\_

Maneras de unir oraciones simples:

**YUXTAPOSICIÓN:** Se unen utilizando algún signo de puntuación: coma, punto y coma.

Ejemplo: Vengo de una familia de músicos, mi padre es pianista, mi madre es violinista.

Escribe 3 ejemplos de oraciones yuxtapuestas:

1.- \_\_\_\_\_

2.- \_\_\_\_\_

3.- \_\_\_\_\_

**COORDINADAS:** Se unen por medio de una conjunción: y, e, o, u, ni, pero, sino, tal que, así que

Ejemplo: Rubén juega fut bol y Rita practica básquet bol.

Escribe 3 ejemplos de oraciones coordinadas y encierra la conjunción.

1.- \_\_\_\_\_

2.- \_\_\_\_\_

3.- \_\_\_\_\_

**LA DESCRIPCIÓN: Uso del adjetivo calificativo.** (L.E. pág. 26)

**RETRATOS**

Matiana parecía de más de cincuenta años. Tenía la dentadura completa y blanca; pero su pelo ya cano, la piel reseca y arrugada, el cuerpo algo encorvado y, sobre todo, esos ojos siempre enrojecidos por dentro y por fuera, le daban un aspecto extraño. Y sólo por eso la llamaban bruja.

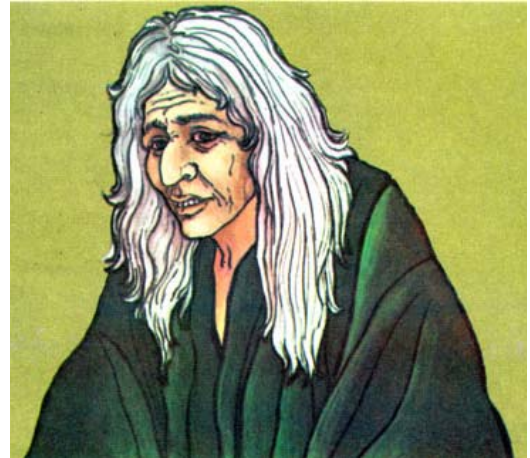

En cambio, Jipila, como de treinta años, tenía el pelo negro, grueso y lacio, la piel clara y lisa, andar airoso y pie chico y pesar de los dedos desparpajados por andar descalza.

Aseada y fresca (aprovechaba cuanto arroyo o fuente encontraba en los caminos para lavarse la cara y las manos pequeñas, y alisar los cabellos escapados de su trenza), se veía muy bonita con su buen porte, los ojos negrísimos y los dientes aún más blancos y parejos que los de Matiana, a la que llamaba tía.

Autor: Manuel Payno

1.- ¿Qué características tiene el texto anterior que hacen de él una descripción? \_\_\_\_\_  
\_\_\_\_\_  
\_\_\_\_\_

2.- Encierra con rojo 12 adjetivos calificativos que encuentres en la descripción y escríbelos a continuación:

3.- Escribe 8 adjetivos calificativos que te describan:

**LA RADIO** (L. Español Pág. 32-36)**GUIÓN DE RADIO: AVANCE INFORMATIVO**

RÚBRICA DE ENTRADA	Sintonía del programa	10"
LOCUTOR 1	Hola buenas noches, son las 12 de la noche de este Martes 22 de julio y esta es nuestra cita habitual de cada hora con las noticias. A continuación nos disponemos a repasar los asuntos más destacados de hoy.	10"
CONTROL	CD 4, corte 5 en segundo plano para los titulares	
LOCUTOR 1	En Nacionales, El Presidente Felipe Calderón entregó reconocimientos a los alumnos ganadores de la Olimpiada del Conocimiento Infantil 2011.	5"
LOCUTORA 2	En Internacionales, alarmante brote de virus Ébola en Uganda.	5"
LOCUTOR 1	Y en deportes, Javier "Chicharito" Hernández decide quedarse en el Manchester United.	5"
CONTROL	Música pasa a PP	10"
LOCUTOR 1	(Ampliación Noticia 1) Nuestro enviado especial Jesús Martín nos detalla lo ocurrido:	15"
CONTROL	Voz de Jesús Martín a través de sonido telefónico	30"
CORTINILLA	Ráfaga	5"
LOCUTORA 2	(Ampliación Noticia 2) Locutora lee información adicional	20"
CORTINILLA	Ráfaga	5"
LOCUTOR 1	Pasamos a los deportes: fútbol. (Ampliación de la noticia). El presidente del club decía lo siguiente al respecto:	25"
CONTROL	Grabación de las declaraciones del presidente en rueda de prensa.	15"
CORTINILLA	Ráfaga	5"
LOCUTOR 1	Y de momento esto es todo, no olviden que tendrán más noticias en los boletines informativos de la 1 de la madrugada.	10"
LOCUTORA 2	Buenas noches.	
RÚBRICA DE SALIDA	Sintonía del programa	15"

1.- ¿El contenido del programa es informativo o musical? \_\_\_\_\_

2.- ¿Cuánto tiempo dura este programa? \_\_\_\_\_

3.- ¿A qué tipo de público se dirige este programa? \_\_\_\_\_

4.- ¿Cuál es la utilidad de un guion radiofónico? \_\_\_\_\_

5.- ¿Cómo se le llama a la parte que sirve para identificar el programa? \_\_\_\_\_

6.- ¿Cómo se le llama a las personas que hablan en el programa de radio? \_\_\_\_\_

7.- ¿Y al que controla el sonido, introduce la música y recibe indicaciones del productor? \_\_\_\_\_

8.- ¿Para qué sirven las cortinillas? \_\_\_\_\_

9.- ¿Por qué la palabra "Chicharito" se escribe entre comillas? \_\_\_\_\_

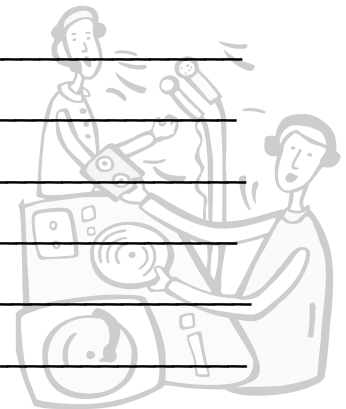

## El programa de radio (L.E. pág. 32 a 38)

I.- Escribe en los paréntesis el número que corresponda: (ilumina al final)

1.- Es un texto que ayuda a organizar cada una de las actividades que se llevarán a cabo dentro de un programa de radio.

2.- Música que se utiliza para dividir las secciones del programa, su duración es breve y se escribe el tiempo (en segundos) que debe durar.

3.- Inventor al que se le adjudica la invención de la radio

4.- A quien escribe el programa de radio se le llama:

5.- A la persona que habla en un programa de radio se le llama:

6.- El guión de radio y la obra de teatro se parecen en que los dos se escriben en estilo:



( ) Locutor



( ) Alexander Graham Bell



( ) Guionista



( ) Guión de radio



( ) Directo



( ) Cortinilla

1.- Escribe el nombre de una estación de radio que tú conozcas. \_\_\_\_\_

2.- Escribe el nombre de tres canciones que te gusten y que hayas escuchado en la radio.

Anota también el intérprete: (No olvides utilizar adecuadamente las mayúsculas)

Nombre de la canción	Intérprete

**REPORTERO TRABAJANDO** (L. español pág. 42-46)**BLOQUE 2**

1.- Encuentra y escribe 8 palabras que se relacionan con un reportero. Ilumina

C	I	Q	Q	U	T	Y	I	S	A	T	N	I	C
V	A	G	P	G	C	W	R	T	D	Z	I	I	U
V	O	M	K	G	B	G	L	M	D	L	K	J	A
S	G	R	A	B	A	D	O	R	A	A	P	E	D
A	N	A	W	R	U	Y	W	P	O	P	V	M	E
L	T	E	A	B	A	O	Q	N	V	I	B	G	R
I	O	R	E	T	R	O	P	E	R	Z	Q	Q	N
P	R	S	M	H	E	E	K	X	K	A	T	O	O
A	R	O	D	A	B	A	R	G	O	E	D	I	V



2.- ¿Qué es un reportaje? \_\_\_\_\_

\_\_\_\_\_

\_\_\_\_\_

\_\_\_\_\_

3.- ¿De dónde obtienen los reporteros la información para elaborar un reportaje? \_\_\_\_\_

\_\_\_\_\_

4.- ¿Qué instrumentos utiliza un reportero para elaborar un reportaje? \_\_\_\_\_

\_\_\_\_\_

5.- ¿Dónde podemos encontrar un reportaje? \_\_\_\_\_

6.- ¿A qué se llama fuente de información? \_\_\_\_\_

\_\_\_\_\_

7.- ¿Por qué es recomendable que un reportaje incluya imágenes o fotografías? \_\_\_\_\_

\_\_\_\_\_

8.- ¿Qué utilidad puede tener para un reportero realizar una entrevista? \_\_\_\_\_

\_\_\_\_\_

**REPORTERO TRABAJANDO: MI LOCALIDAD** (L. E. pág. 47-50)

Organiza una lluvia de ideas grupal y contesta

**¿QUÉ CONOZCO DE MI LOCALIDAD?**

- \_\_\_\_\_
- \_\_\_\_\_
- \_\_\_\_\_
- \_\_\_\_\_
- \_\_\_\_\_
- \_\_\_\_\_
- \_\_\_\_\_
- \_\_\_\_\_
- \_\_\_\_\_
- \_\_\_\_\_

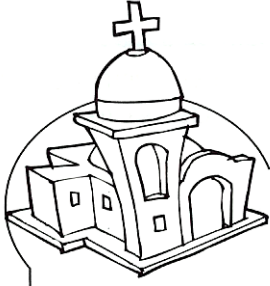

**¿QUÉ ME GUSTARÍA SABER DE MI LOCALIDAD?**

- \_\_\_\_\_
- \_\_\_\_\_
- \_\_\_\_\_
- \_\_\_\_\_
- \_\_\_\_\_
- \_\_\_\_\_
- \_\_\_\_\_
- \_\_\_\_\_
- \_\_\_\_\_

**¿DÓNDE PUEDO INVESTIGAR SOBRE MI LOCALIDAD?**

- \_\_\_\_\_
- \_\_\_\_\_
- \_\_\_\_\_
- \_\_\_\_\_
- \_\_\_\_\_

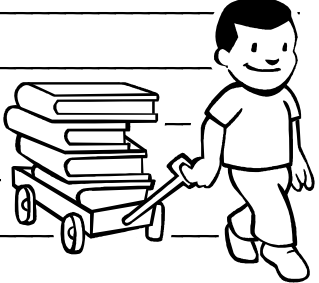

## ENTREVISTA AL ROBOT CURIOSITY (L.E. pág. 51-53) Ilumina.

Representando a la revista "Muy Interesante" visitamos el Centro Espacial Kennedy, el pasado 26 de noviembre de 2011 y mantuvimos una conversación con el robot Curiosity. Éstas fueron sus respuestas:

Muy Interesante: Para quienes no te conocen, ¿quién eres?

Curiosity: Soy un robot de exploración de superficie planetaria, especialmente diseñado para trabajar en Marte. Tengo el tamaño aproximado de un coche Mini Cooper. Yo me veo a mí mismo como un gran explorador. En realidad soy todo un laboratorio móvil.

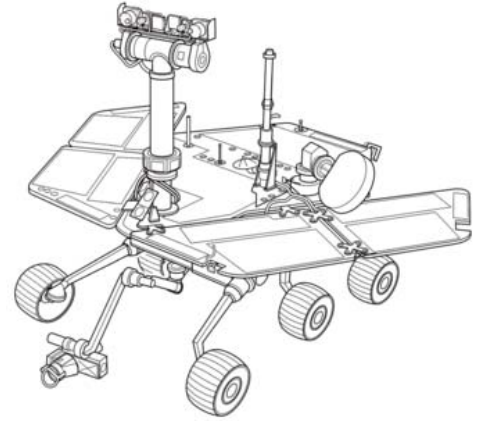

Muy: Entonces tienes una sólida preparación profesional...

Curiosity: Sí. Mi Curriculum Vitae dice que soy geólogo, fotógrafo, explorador, químico, físico e ingeniero. Y estaré llevando a Marte la pila de instrumentos científicos más avanzada que jamás haya pisado ese planeta. ¡Para que tú veas!

Muy: ¿Qué vas a hacer exactamente en Marte?

Curiosity: Voy a estudiar su habitabilidad: si el planeta fue o es apto para la vida de microbios. No me vayas a preguntar que si voy a buscar a ET, porque esa no es la idea.

Muy: ¿Cuánto tiempo estarás activo en Marte?

Curiosity: Mis amigos del Jet Propulsion Laboratory y de la NASA dicen que 24 meses. Pero te cuento que nosotros los exploradores marcianos tenemos la manía de extender nuestras misiones años más de lo que nos mandan.

Muy: Prométeme que tendrás mucho cuidado cuando descendas en la grúa en la madrugada del 5 de agosto.

Curiosity: Descuida. Yo solo sé que me voy a divertir de lo lindo, aunque sé que mis creadores en la Tierra estarán mordeándose las uñas. ¡Pobrecillos!

Agradecemos a Curiosity su tiempo para esta entrevista, esperando tenga un exitoso viaje.

Texto: Ángela Posada-Swofford, corresponsal de Muy Interesante en Estados Unidos.

- 1.- ¿Quién es la persona que hace la función de entrevistador? \_\_\_\_\_
- 2.- ¿Y quién es el entrevistado? \_\_\_\_\_
- 3.- ¿En qué tipo de discurso está escrita la entrevista? \_\_\_\_\_
- 4.- ¿Qué signo de puntuación se utilizó antes de las preguntas y de las respuestas? \_\_\_\_\_
- 5.- ¿Entre qué signos de puntuación se escriben las preguntas? \_\_\_\_\_
- 6.- ¿Cuál es la utilidad de la entrevista? (Explica por qué) \_\_\_\_\_

\_\_\_\_\_

\_\_\_\_\_



## ENUNCIADOS Y ACENTO GRÁFICO EN PALABRAS INTERROGATIVAS ( L. Español pág. 53)

I.- Colorea de amarillo las nubes que contengan enunciados interrogativos, de verde claro las que contengan enunciados exclamativos, de azul cielo las que contengan enunciados imperativos, remarca de rojo los signos interrogativos, de azul marino los signos de admiración y encierra las palabras interrogativas con acento enfático:



¡Qué bonitos ojos!	¿Cuánto me amas?	Entrégame tu amor
Quiéreme por siempre	¿Por qué te querré tanto?	¡Pareces un ángel!
Dame una mirada	¡Eres una princesa!	¿Te quieres casar conmigo?

II.- Relaciona, iluminando con el mismo color, los tipos de enunciados con el tipo de texto donde sea más probable encontrarlos.

Enunciados exclamativos	Instructivo
Enunciados imperativos	Entrevista
Enunciados interrogativos	Cuento de terror

III.- Escribe dos ejemplos de enunciados interrogativos, dos exclamativos y dos imperativos. ¡No olvides los signos, ni los acentos en los interrogativos y exclamativos!

Interrogativos:

a) \_\_\_\_\_ b) \_\_\_\_\_

Exclamativos:

a) \_\_\_\_\_ b) \_\_\_\_\_

Imperativos:

a) \_\_\_\_\_ b) \_\_\_\_\_

## LAS COMILLAS (L. Español pág. 54)

I.- Relaciona las reglas ortográficas para el uso de las comillas, con los ejemplos que se enlistan:

### Se escribe entre comillas:

1.- Cuando en un texto se cita lo que alguien dijo con sus propias palabras, o que está escrito exactamente igual en otro libro.

2.- Cuando en un texto un personaje piensa algo y no lo dice.

3.- Los nombres de canciones, películas, libros y obras de arte en general.

4.- Los sobrenombres y apodos.

( ) A José María Morelos y Pavón se le conoce como "El Siervo de la Nación".

( ) Juárez, al ver pasar a la gente rumbo a la ciudad, pensó: "¿Cómo será Oaxaca?"

( ) El 6 de diciembre de 18010, Hidalgo publicó un bando aboliendo la esclavitud, el cual decía: "Que todos los dueños de esclavos deberán darles la libertad, dentro del término de diez días, so pena de muerte".

( ) Vicente Guerrero expresó a su padre: "La Patria es primero".

( ) En 1813, ante el Congreso de Chilpancingo, Morelos presentó su pensamiento político en un documento llamado: "Los Sentimientos de la Nación".

II.- A continuación te presentamos algunas citas textuales. Subraya de color **rojo** lo que dice el narrador y de **azul** lo que dice el personaje que se menciona. Coloca con un color las comillas en los lugares correspondientes y enciérralas.

Durante la Guerra de Reforma, el presidente Don Benito Juárez estuvo a punto de ser fusilado, pero Guillermo Prieto se interpuso, entre la escolta y el presidente, y exclamó: ¡Levanten las Armas! ¡Los valientes no asesinan!

Mátalos en caliente, fue la orden que el presidente Porfirio Díaz dio al gobernador de Veracruz Mier y Terán.

Al terminar la Batalla del 5 de Mayo de 1862, el general Ignacio Zaragoza comunicó al gobierno de la república: Las armas nacionales se han cubierto de gloria.

¡Muera el mal gobierno! Exclamó el cura Miguel Hidalgo la madrugada del 16 de septiembre de 1810 en el pueblo de Dolores.

Entre los individuos como entre las naciones el respeto al derecho ajeno es la paz, expresó Juárez al emperador Maximiliano de Habsburgo.

## LA BIBLIOGRAFIA (L. español pág. 55)

**Bibliografía** es la relación o catálogo de libros o escritos referentes a una materia determinada. Dicha relación debe ordenarse alfabéticamente empezando por el apellido del autor y subrayando el título del libro o escrito.

I.- Ordena alfabéticamente la siguiente bibliografía:

- Moreno, Francisco Martín. México mutilado. Ed. Alfaguara, México, D.F. 2004
- Palou, Pedro Angel. Zapata. Ed. Planeta, México, D.F. 2006
- Taibo II, Paco Ignacio. Pancho Villa. Ed. Planeta, México, D.F. 2006
- Monsiváis, Carlos. El Estado laico y sus malquerientes. UNAM, México, D.F. 2008
- Salmerón, Pedro. La División del Norte. Ed. Planeta, México, 2006.



### BIBLIOGRAFIA ORDENADA ALFABÉTICAMENTE

- a) \_\_\_\_\_
- b) \_\_\_\_\_
- c) \_\_\_\_\_
- d) \_\_\_\_\_
- e) \_\_\_\_\_





II.- Contesta las siguientes preguntas:

- 1.- ¿Con qué dato inicia una bibliografía? \_\_\_\_\_
- 2.- ¿Cómo se debe escribir el título del libro en la bibliografía? \_\_\_\_\_
- 3.- ¿Cómo inicia el nombre del autor en una bibliografía? \_\_\_\_\_
- 4.- ¿Qué datos lleva una bibliografía? \_\_\_\_\_,  
\_\_\_\_\_, \_\_\_\_\_,  
\_\_\_\_\_, \_\_\_\_\_, \_\_\_\_\_
- 5.- ¿Para qué sirve la bibliografía? \_\_\_\_\_

## UN TÍTULO PARA UN CUENTO DE TERROR ( L. Español pág. 61 ) Ilumina al final

**EL ADJETIVO CALIFICATIVO:** es la palabra que le atribuye una cualidad o conjunto de cualidades a un objeto, animal, persona o cosa. Los adjetivos se utilizan para describir.

Haz una lista de 3 adjetivos calificativos para cada dibujo, que denoten miedo o suspenso, y escribe un enunciado que lleve los adjetivos y que se puedan utilizar como títulos de un cuento de terror

Objetos	Adjetivos calificativos	Títulos para un cuento de terror
		
		
		
		
		

**EL CUENTO** (L.E. pág. 65-72)**CAZADOR DE TESOROS**

No soy bueno en describir los recuerdos en que uno puede estar sumergido, esos recuerdos que cada vez se vuelven más reales, y que me han dejado en estado paranoico; y como es que llegué a tal estado; fue el día en que decidí tener una vida fácil. Obsesionado por los relatos de los tesoros enterrados, bastaba desenterrar uno de ellos para solucionar mi vida; pero quien iba a pensar que sería la solución incorrecta.

Era un día soleado cuando decidí buscar uno de los tesoros, había recopilado mucha información y con la máquina de detector de metales estaba 100% seguro que lo encontraría, me dirigí al este, según los relatos debía de encontrar un bosque rodeado de agua; no se cuánto caminé que el día pasó a ser noche, y el sol dejó paso a la luna resplandeciente; y todavía no encontraba el lugar, desorientado seguí caminando; pero nunca perdí la esperanza, cuando de pronto sentí humedecerse mis pies, y es cuando uno siente muy dentro de sí que ese es el lugar, me temblaba el cuerpo; y me tropecé en un árbol, luego observe a mi alrededor y me di cuenta que estaba rodeado de árboles, pues la luna ya no me daba su resplandor; inmediatamente saque el detector y comencé a caminar lentamente escuchando el sonido del aparato, cuando tal sonido se volvió muy intenso; de nuevo el presentimiento; este era el lugar; saque el pico y la lampa y comencé a escarbar con furia y emoción, imaginándome en las caras que pondrían tales incrédulos; no fue cuando escuche el sonido de varias monedas y una voz de trueno que rompía mis oídos, preguntándome mil veces ¿Cuál es tu peor miedo?, no lo resistía y deje de escarbar, no se si mis ojos me engañan, pero vi salir del hoyo una inmensa araña que me dejo petrificado, y en ella el oro; no tuve el valor de poder detenerla, mi miedo me había consumido a tal punto de dejarme loco; y vi desaparecer mi peor miedo en la oscuridad.

Ahora me sumerjo en estos recuerdos, y me doy cuenta de que cualquier vida que uno tome, siempre será difícil, y si vences tus miedos obtendrás el tesoro de la vida.

1.- ¿Qué sucede al principio del cuento? \_\_\_\_\_

\_\_\_\_\_

2.- ¿Cuál es el conflicto que se presenta en el desarrollo del cuento? \_\_\_\_\_

\_\_\_\_\_

3.- ¿Cuál es el desenlace del cuento? \_\_\_\_\_

\_\_\_\_\_

4.- ¿Cuál es el escenario donde acontecen los hechos? \_\_\_\_\_

\_\_\_\_\_

5.- ¿Cuándo ocurren los hechos que se narran? \_\_\_\_\_

6.- ¿En qué persona gramatical está escrito el cuento? \_\_\_\_\_

7.- ¿En qué discurso se cuenta la historia en el cuento? \_\_\_\_\_

8.- ¿Qué es un cuento? \_\_\_\_\_

\_\_\_\_\_

## METÁFORAS (L.E. pág. 70)

Lee con atención el texto de Juan Rulfo en la que aparecen algunas metáforas y relaciona según corresponda:

**Nos han dado la tierra** Juan Rulfo

Después de tantas horas de caminar sin encontrar ni una sombra de árbol, ni una semilla de árbol, ni una raíz de nada, se oye el ladrar de los perros.

Uno ha creído a veces, en medio de este camino sin orillas, que nada habría después, que no se podría encontrar nada al otro lado, al final de esta llanura rajada de grietas y de arroyos secos. Pero sí, hay algo. Hay un pueblo. Se oye que ladran los perros y se siente en el aire el olor del humo, y se saborea ese olor de la gente como si fuera una esperanza.

Pero el pueblo está todavía muy allá. Es el viento el que lo acerca.

Hemos venido caminando desde el amanecer. Ahorita son algo así como las cuatro de la tarde. Alguien se asoma al cielo, estira los ojos hacia donde está colgado el sol y dice:

-Son como las cuatro de la tarde.

Ese alguien es Melitón. Junto con él, vamos Faustino, Esteban y yo. Somos cuatro. Yo los cuento: dos adelante, otros dos atrás. Miro más atrás y no veo a nadie. Entonces me digo: "Somos cuatro". Hace rato, como a eso de las once, éramos veintitantos, pero puñito a puñito se han ido desperdigando hasta quedar nada más que este nudo que somos nosotros.

Fragmento tomado del cuento "Nos han dado la tierra".

### Metáforas

### Sentido literal

1

(...) al final de esta llanura rajada de grietas y de arroyos secos.

El aire transporta los olores de las cosas y de la vida del pueblo.

2

(...) se saborea ese olor de la gente como si fuera una esperanza.

Mirar hacia arriba en donde se ve el sol.

3

Pero el pueblo está todavía muy allá. Es el viento el que lo acerca.

El grupo de personas que son.

4

(...) estira los ojos hacia donde está colgado el sol (...)

Los olores del pueblo se perciben desde el camino, anunciando que está cerca más gente, comida leña, animales, etc.

5

(...) este nudo que somos nosotros (...)

Terreno extremadamente seco, agrietado.

## PARA SABER MÁS SOBRE LOS CUENTOS (L. Español pág. 61-69)

Lee con atención y relaciona ambas columnas:

- 1.- Es una narración breve que consiste en el relato de un suceso de pura invención.
- 2.- Es un modo de expresión que busca presentar personas, animales o cosas por medio de palabras para crear una imagen.
- 3.- Son palabras que expresan cómo es o cómo está una persona, animal o cosa
- 4.- A la descripción del lugar donde ocurren los hechos en un cuento de miedo o terror, se le llama:
- 5.- En esta parte del cuento se resuelve el conflicto y se da por terminado el relato:
- 6.- Parte del cuento donde se presentan los personajes, se ubican el tiempo y el lugar en que sucede la historia y se presenta el conflicto:
- 7.- Palabra de origen griego utilizada para designar al personaje principal de un cuento, por lo general es el "bueno" de la historia:
- 8.- Personaje que obstaculiza la solución al problema de un cuento, por lo general es el "malo" de la historia:
- 9.- Es la parte del cuento en la que se desarrolla el conflicto y ocurren las aventuras a las que se presentan los personajes:
- 10.- Es la persona que relata la historia que se narra en un cuento:

- ( ) Adjetivos calificativos
- ( ) Escenario
- ( ) La descripción
- ( ) Planteamiento
- ( ) Cuento
- ( ) Narrador
- ( ) Desenlace
- ( ) Protagonista
- ( ) Antagonista
- ( ) Nudo



Lee con atención y escribe la letra de la respuesta correcta:

- 1.- ¿Cuál de las siguientes expresiones se utiliza para introducir acciones simultáneas en un cuento?... 
  - a) Más tarde
  - b) Al mismo tiempo
  - c) Por último
  - d) De este modo
- 2.- ¿Cuál de las siguientes expresiones se utiliza para introducir suspenso en un cuento?..... 
  - a) Enseguida
  - b) Después
  - c) De repente
  - d) Por fin
- 3.- "Pasaba por el cementerio cuando de pronto sentí un viento helado..." ¿En qué estilo se encuentra la frase anterior?..... 
  - a) Simple
  - b) Complejo
  - c) Directo
  - d) Indirecto
- 4.- ¿En qué persona gramatical se encuentra la frase anterior?..... 
  - a) 1ª del singular
  - b) 1ª del plural
  - c) 3ª del singular
  - d) 3ª del plural
- 5.- "Pasaba por el cementerio cuando de pronto sintió un viento helado..." ¿En qué estilo se encuentra la frase anterior?..... 
  - a) Simple
  - b) Complejo
  - c) Directo
  - d) Indirecto
- 6.- ¿En qué persona gramatical se encuentra la frase anterior?..... 
  - a) 1ª del singular
  - b) 1ª del plural
  - c) 3ª del singular
  - d) 3ª del plural

## EL JUEGO DEL AVION (L.E. pág. 74-77) Ilumina al final

Lee con atención y contesta

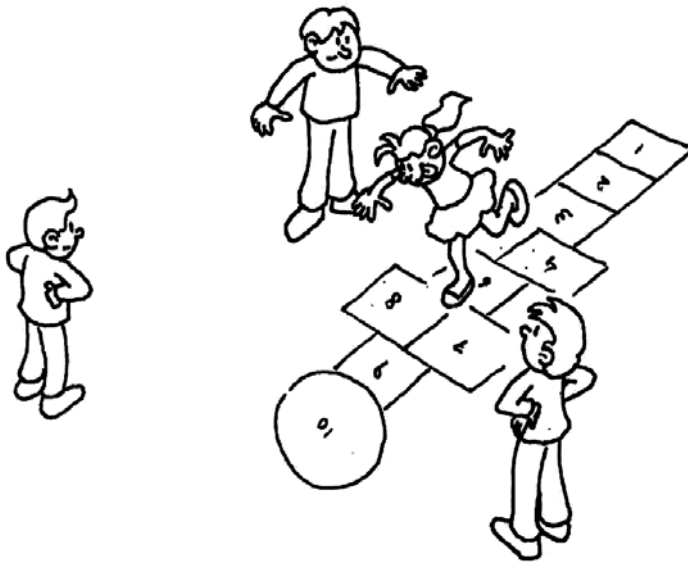

- Para comenzar, se dibuja sobre el piso un "avión" como el de la ilustración, con casillas aproximadamente de 40 X 30 cm.
- Cada jugador debe tener su teja, algunos niños hacen su teja con una bola de papel absorbente mojado, ésta facilita que se pegue al piso de la casilla cuando se lanza.
- Parado frente a la casilla 1, el jugador en turno arroja dentro de ésta su teja y salta con un solo pie a la casilla 2, y después a la 3.
- En las alas 4 y 5 descansa un pie en cada casilla, luego vuelve a saltar, en

un solo pie a la casilla 6, y en dos pies salta a las casillas 7 y 8.

- En un pie salta a la casilla 9, y al llegar al círculo que es el número 10 pone los dos pies y gira para regresar.
- El regreso es el mismo procedimiento, pero al llegar a la casilla 2 se agacha para recoger su teja y salta fuera del avión, siempre hacia el frente, sin tocar la casilla 1.
- Si el jugador hizo el recorrido sin pisar las líneas, ni mover el pie una vez saltando dentro de la casilla, podrá arrojar su teja a la casilla 2.
- Poner un pie en la casilla 1 y saltar a la casilla 3 sin tocar la 2 y así continuamente, hasta que arroje su teja a la casilla 10, vaya a recuperarla y vuelva.
- Si alguno de los jugadores lanza su teja y ésta no cae en la casilla que corresponde, pierde, también si pisa una de las líneas, entonces, tiene que ceder el turno al siguiente jugador.
- Éste no podrá poner pie en donde haya quedado la teja de alguno de sus predecesores.
- La emoción es más grande cuando hay muchas casillas ocupadas, y el jugador en turno tiene que recoger su teja al regresar, sin pisar línea.

1.- ¿Qué materiales se utilizan para jugar al avión? \_\_\_\_\_

\_\_\_\_\_

2.- ¿Cómo se pierde el turno en este juego? \_\_\_\_\_

\_\_\_\_\_

3.- ¿Cuál es uno de los momentos más emocionantes? \_\_\_\_\_

\_\_\_\_\_

4.- Subraya en el texto 8 verbos en **infinitivo**, escríbelos a continuación y marca con rojo su terminación:

--	--	--	--

--	--	--	--



## INSTRUCTIVO PARA ELABORAR MÁSCARAS (L. Español pág. 80-82) Ilumina al final

### Materiales:

Una cartulina blanca  
Una cinta elástica de 15 cm  
Material para decorar



### Instrucciones:

- Coloca sobre una cartulina el molde de la máscara y dibuja el contorno, incluyendo los ojos y dos círculos pequeños en los extremos.
  - Recorta con tijeras la máscara incluyendo el contorno de los ojos y los círculos de los extremos.
  - Decórala a tu gusto.
  - Anuda las puntas de una cinta elástica de 15 centímetros, en los extremos de la máscara.
  - Coloca la máscara sobre tu cara, y sujétala de tu cabeza con la cinta elástica.
- ¡Listo!

1.- Encierra con rojo los verbos en **modo imperativo** que encuentres en el apartado de las instrucciones, escríbelos en los recuadros y en la línea anota los verbos en **modo infinitivo**:

<input type="text"/>	_____	<input type="text"/>	_____
<input type="text"/>	_____	<input type="text"/>	_____
<input type="text"/>	_____	<input type="text"/>	_____
<input type="text"/>	_____		

2.- En los recuadros del instructivo dibuja pequeñas **viñetas** que indiquen el orden de los pasos a seguir.

3.- El instructivo contiene 5 pasos, en lugar de viñetas, escribe los **adverbios** (o frases adverbiales) de orden temporal que se podrían utilizar al iniciar cada instrucción:

- 1.- \_\_\_\_\_      2.- \_\_\_\_\_      3.- \_\_\_\_\_  
4.- \_\_\_\_\_      5.- \_\_\_\_\_

**EL FUEGO: UN GRAN AVANCE PARA EL HOMBRE**

Antes de que el ser humano lograra controlar el fuego, ya poseía algunas ventajas que le permitirían consolidar su existencia sobre la Tierra; su cerebro había evolucionado y aumentado de tamaño, por lo que era capaz de fabricar herramientas y armas que le facilitaban cazar un mayor número de presas, caminaba erguido y contaba con un dedo pulgar opuesto; sin embargo, estaba condicionado a vivir en lugares cuyo clima fuera menos frío y a mudarse una vez que hubiera agotado los recursos del lugar.

Cuando el ser humano comenzó a controlar el fuego, lo aprovechó en su beneficio: recogía brasas después de un incendio, ocasionado por la caída de un rayo o por la erupción de un volcán, las llevaba a las cavernas donde vivía y procuraba alimentarlas en fogatas, mas no era capaz de producir fuego, por lo que era común que, a pesar de sus esfuerzos, terminara perdiéndolo. Hasta que el ser humano logró crear fuego, a partir de la fricción de dos piedras con partículas de hierro, o restregando un tronco de madera sobre una superficie de ramas secas, transformó su forma de vida.

El fuego significó un gran adelanto en la vida de los humanos, ya que gracias a éste podían calentar sus cavernas e iluminarlas durante la noche, mantener alejados a los animales salvajes y cocer la carne obtenida de las presas.

Lectura tomada de Libro del alumno Español 6° grado 2009, SEP



© Hisop

1.- El texto está escrito ¿en prosa o en verso? \_\_\_\_\_

2.- ¿Cuántos párrafos tiene el texto? \_\_\_\_\_

3.- ¿Cómo empieza cada párrafo? \_\_\_\_\_

4.- ¿Cómo termina cada párrafo? \_\_\_\_\_

5.- ¿Cuál es la idea principal del primer párrafo? \_\_\_\_\_

\_\_\_\_\_

6.- ¿Cuál es la idea principal del segundo párrafo? \_\_\_\_\_

\_\_\_\_\_

7.- ¿Cuál es la idea principal del tercer párrafo? \_\_\_\_\_

\_\_\_\_\_

8.- ¿Cuál es la estructura de un texto histórico? \_\_\_\_\_,

\_\_\_\_\_ y \_\_\_\_\_

9.- Con un color, subraya en la lectura 10 verbos y escríbelos aquí. Encierra los que estén en pasado:

\_\_\_\_\_, \_\_\_\_\_, \_\_\_\_\_, \_\_\_\_\_, \_\_\_\_\_,

\_\_\_\_\_, \_\_\_\_\_, \_\_\_\_\_, \_\_\_\_\_, \_\_\_\_\_

**EL ADVERBIO** (L.E. pág. 91)

**El adverbio es** un modificador del verbo, de un adjetivo o de otro adverbio. El adverbio **añade** siempre a una palabra **circunstancias** que explican mejor el enunciado.

**Clasificación de adverbios:** Los adverbios se clasifican dependiendo el tipo de circunstancia que agregue a otra palabra, los principales son: adverbios de lugar, modo, tiempo, cantidad, afirmación, negación, duda, orden.

Analiza los adverbios de los recuadros y de acuerdo a su clasificación escribe de qué tipo son:

aquí, allí, allá, acá, fuera, abajo, delante, adelante, alrededor, arriba, atrás, cerca, debajo, donde, encima, enfrente, fuera,

\_\_\_\_\_

algo, nada, apenas, bastante, casi, cuanto, demasiado, más, menos, mucho, poco, todo, sólo, mitad, tan, tanto, etc.

\_\_\_\_\_

ahora, ayer, anteayer, hoy, mañana, antes, anoche, aún, cuando, entonces, jamás, durante mientras, nunca.

\_\_\_\_\_

primero, después, luego, enseguida, antes.

\_\_\_\_\_

sí, claro, exacto, efectivamente, ciertamente, seguramente, justo, ya, etc.

\_\_\_\_\_

así, bien, mal, casi, como, despacio, rápido, lento, deprisa, y muchos terminados en mente: locamente, tontamente. fácilmente. etc.

\_\_\_\_\_

II.- Reescribe 5 veces el siguiente enunciado, agregando cada vez un adverbio que indique la circunstancia en que se realizó la acción, de acuerdo a lo que se indica. Encierra los adverbios con un color.



Mis abuelos compraron una casa



Negación: Ej. Mis abuelos nunca compraron una casa \_\_\_\_\_

Tiempo: \_\_\_\_\_

Lugar: \_\_\_\_\_

Modo: \_\_\_\_\_

Cantidad: \_\_\_\_\_

Afirmación: \_\_\_\_\_

## TIEMPOS PASADOS SIMPLES: EL PRETERITO Y COPRETERITO (L.E. pág. 93)

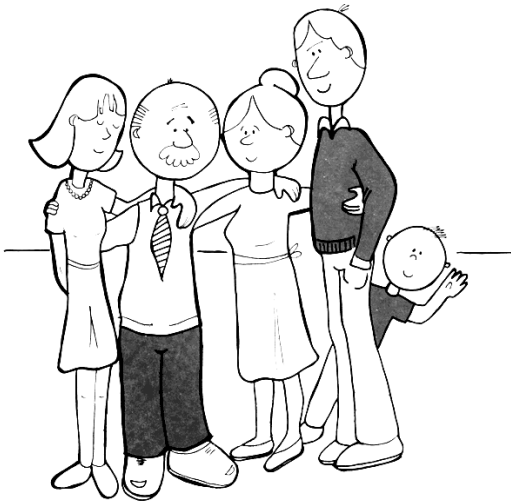

I.- Ilumina de amarillo los verbos en pretérito y de verde los verbos en copretérito. Ilumina la imagen.

saludaba	estiró	pedías
compraba	sudó	leía
cargaba	peleó	barrías
estrenabas	compartí	escribían

II.- Escribe en las líneas los verbos del recuadro en **pretérito**:

1.- Mi tatarabuelo \_\_\_\_\_ 90 años.....

vivir

2.- Mis bisabuelos \_\_\_\_\_ muchos años en el campo.....

trabajar

3.- Mi abuelita materna \_\_\_\_\_ ocho hijos.....

tener

III.- Ahora escribe los verbos del recuadro en **copretérito**:

1.- Mis abuelos maternos \_\_\_\_\_ rebozos en el jardín.....

vender

2.- La tatarabuelita de mi papá \_\_\_\_\_ de Francia.....

ser

3.- Mis abuelos \_\_\_\_\_ frijoles y nopales todos los días.....

comer

IV.- Sobre tus abuelos paternos escribe 3 enunciados en **pretérito**. Remarca el verbo con rojo.

1.- \_\_\_\_\_

2.- \_\_\_\_\_

3.- \_\_\_\_\_

V.- Sobre tus abuelos maternos escribe 3 enunciados en **copretérito**. Remarca el verbo con azul.

1.- \_\_\_\_\_

2.- \_\_\_\_\_

3.- \_\_\_\_\_

**PRETÉRITO IMPERFECTO: EL COPRETÉRITO** (L.E. pág. 93)

1.- Escribe el **copretérito** de las acciones que indican las imágenes y escribe el **infinitivo** de cada uno de los verbos. Ilumina al final

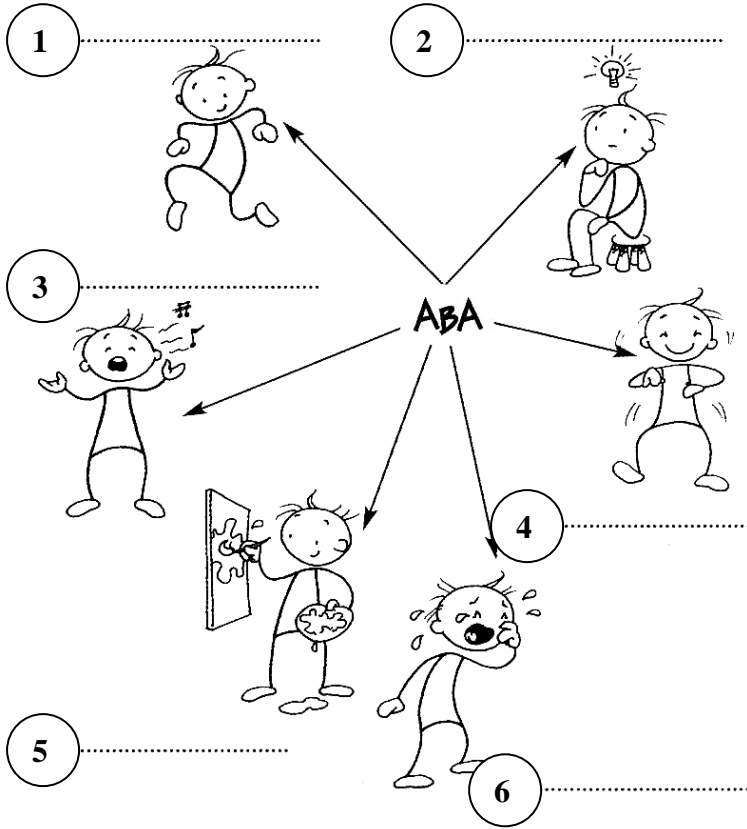

**Verbos en infinitivo**

1	
2	
3	
4	
5	
6	

2.- ¿En qué terminan los infinitivos de estos verbos? \_\_\_\_\_

3.- ¿En qué termina el copretérito de estos verbos? \_\_\_\_\_

4.- Escribe una regla ortográfica para estos verbos en copretérito. \_\_\_\_\_  
 \_\_\_\_\_  
 \_\_\_\_\_

5.- Escribe en copretérito los siguientes verbos. Cuida la ortografía.

Infinitivo	Copretérito		
	yo	tú	él
Cambiar	yo	tú	él
Estirar	yo	tú	él
Ahorrar	yo	tú	él
Volar	yo	tú	él
Sumar	yo	tú	él

## EL ACENTO MODIFICA EL SIGNIFICADO (L.E. pág. 93-94)

I.- ¿Qué sabes tú de los acentos?

- \_\_\_\_\_
- \_\_\_\_\_
- \_\_\_\_\_

¿Sabías que... la colocación de los acentos en las palabras modifica el significado?

II.- Escoge una de las palabras del recuadro para completar los enunciados. ¡Pon atención en los acentos!

- |   |         |         |
|---|---------|---------|
| 1.- Mi abuelo _____ mucho de historia.....            | sabia   | sabía   |
| 2.- Mi abuela era una persona muy _____.....          | sabia   | sabía   |
| 3.- Mi abuelo _____ un libro de historia natural..... | publicó | público |
| 4.- El _____ elogió el libro de mi abuelo.....        | publicó | público |
| 5.- Mis abuelos _____ en Argentina.....               | vivian  | vivían  |

¿Sabías que... La mayoría de los verbos en pretérito en tercera persona del singular llevan acento escrito?

III.- Localiza el verbo en pretérito, márcalo con rojo y escribe el acento donde corresponda.



Mi tatarabuelo escucho el canto de las sirenas.

Don Melchor trabajo por muchos años en una mina de plata.

En tiempo de la Revolución, don Arcadio lucho al lado de los pobres.

El abuelo de Cleto escribio sus memorias para publicarlas.

La historia me enseñó a ver el presente de una manera diferente.

**TIEMPOS PASADOS COMPUESTOS:** Antepresente, antepretérito y antecopretérito (L. Esp. pág. 93)

I.- Conjuga el verbo **"haber"** en pretérito, copretérito, presente y futuro

	Pretérito	Copretérito	Presente
Yo			
Tú			
Él			
Nosotros			
Ustedes			
Ellos			

II.- Los tiempos compuestos se forman con el verbo **"haber"** conjugado, más un verbo en participio (terminado, por lo regular, en ado o ido) por ejemplo trabajado, vivido, estudiado, cenado, etc. Completa la siguiente tabla conjugando el verbo **"caminar"**, usa el verbo haber conjugado + el verbo caminar en participio:

	Antepretérito	Antecopretérito	Antepresente
Yo			
Tú			
Él			
Nosotros			
Ustedes			
Ellos			

III.- Escribe en qué tiempo se encuentran los verbos de los enunciados:

1.- Julio había estudiado toda la noche: \_\_\_\_\_

2.- Mi tía Rosario hubo viajado al más allá: \_\_\_\_\_

3.- Los vecinos de mi hermano habían organizado un baile: \_\_\_\_\_

4.- Anoche, yo había cenado de más: \_\_\_\_\_

5.- Nosotros hemos trabajado sin descanso: \_\_\_\_\_

IV.- Verifica el uso correcto de las familias léxicas: remarca con rojo, en los tres ejercicios anteriores, la letra "h" del verbo haber y con azul la letra "b".

## EL CUENTO Y LA OBRA DE TEATRO (L. Español pág. 98-102)

I.- Lee con atención los dos textos y contesta lo que se pide:

### La Oveja Negra



En un lejano país existió hace muchos años una oveja negra.

Fue fusilada.

Un siglo después, el rebaño arrepentido le levantó una estatua ecuestre que quedó muy bien en el parque.

Así, en lo sucesivo, cada vez que aparecían ovejas negras eran rápidamente pasadas por las armas para que las futuras generaciones de ovejas comunes y corrientes pudieran ejercitarse también en la escultura.

Augusto Monterroso

### La Conspiración de Querétaro



Es de noche, en una habitación con una mesa al centro, se pasea de lado a lado el Capitán Allende.

ALDAMA: (Entrando) La conspiración ha sido descubierta,

traigo una carta de la corregidora Ortiz de Domínguez

ALLENDE: (Alterado lee la carta y sin decir palabra se dirige en busca de Hidalgo)

HIDALGO: (Aparece en el umbral de la puerta) ¿Qué pasa?

ALLENDE: Estamos perdidos, hemos sido traicionados y nuestros amigos están presos. Doña Josefa nos comunica del peligro en que estamos.

ALDAMA: Para prevenirlos he venido desde San Miguel.

HIDALGO: Gracias compañero. Bueno, no hay más remedio que ir a coger gachupines. Libertaremos a los presos y avisaremos a los amigos antes de que amanezca. (Salen por la derecha hacia la calle)

1.- Título de la obra de teatro: \_\_\_\_\_

2.- Título del cuento: \_\_\_\_\_

3.- Semejanzas entre un cuento y una obra de teatro:

a) \_\_\_\_\_

b) \_\_\_\_\_

c) \_\_\_\_\_

4.- Diferencias entre un cuento y una obra de teatro:

a) \_\_\_\_\_

b) \_\_\_\_\_

c) \_\_\_\_\_

6.- ¿Para qué se utilizan los dos puntos en la obra de teatro? \_\_\_\_\_

\_\_\_\_\_

7.- ¿Qué se utiliza para escribir las acotaciones? \_\_\_\_\_



## DISCURSO DIRECTO E INDIRECTO ( L. Español pág. 103 )

El **discurso directo** se utiliza cuando el narrador cuenta algo que le pasó a él. Los verbos se escriben en primera persona. Ejemplo: (yo) "Observé como el globo explotó"

1.- Escribe los verbos en **presente**, en primera, segunda y tercera persona del singular:

Verbo en infinitivo	1ª persona singular	2ª persona singular	3ª persona singular
Bailar	yo	tú	él
Querer	yo	tú	él
Gustar	yo	tú	él
Divertir	yo	tú	él
Decir	yo	tú	él

2.- Con los verbos conjugados en 1ª y 2ª persona, escribe en discurso directo cómo le pedirías permiso a tu papá para ir a una fiesta. Marca con rojo cada verbo.

Papá... \_\_\_\_\_

\_\_\_\_\_

\_\_\_\_\_

\_\_\_\_\_

\_\_\_\_\_



El **discurso indirecto** se utiliza cuando el narrador cuenta lo que le pasó a otro. Los verbos se escriben en tercera persona. Ejemplo: (él) Observó como el globo explotó

3.- Utiliza los verbos conjugados en tercera persona para platicar, en discurso indirecto, cómo le pidió permiso, tu mejor amigo(a), a su papá para ir a una fiesta contigo. Marca con rojo cada verbo.

Mi amigo(a) me comentó que... \_\_\_\_\_

\_\_\_\_\_

\_\_\_\_\_

\_\_\_\_\_

\_\_\_\_\_

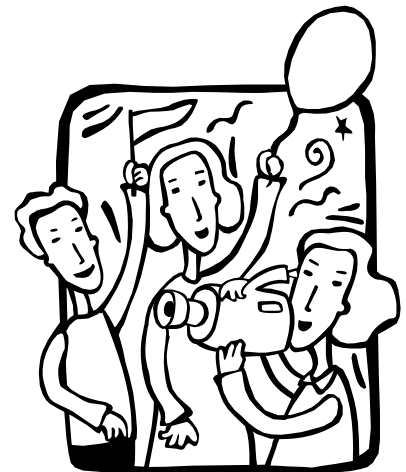

## ¡MANOS A LA OBRA! ( L. Español pág. 107 )

I.- Con información de tu libro de Español correspondiente a la lección: "¡Manos a la obra!" relaciona ambas columnas:

- |   |                                      |
|---|--------------------------------------|
| 1.- Es un texto literario que se escribe para ser representado por actores  | ( ) Acotaciones                      |
| 2.- Son las partes que componen una obra de teatro:   | ( ) Director                         |
| 3.- Son las observaciones que hace el autor acerca de los escenarios, los gestos de los personajes, sus entradas y salidas e incluso, el tono en el que hablan. | ( ) Obra de teatro                   |
| 4.- Las obras teatrales se dividen en:  | ( ) Actos                            |
| 5.- Son episodios que marcan un cambio de personaje, escenario o tema:  | ( ) Escenas                          |
| 6.- Es el conjunto de decorados que ambientan la obra de teatro.  | ( ) Escenografía                     |
| 7.- Es la persona que dirige la obra, da indicaciones a los actores para que éstos actúen.  | ( ) Vestuario                        |
| 8.- Es el tipo de ropa que requieren los actores en la realización de la obra de teatro.  | ( ) Anécdota, diálogos y acotaciones |

II.- Observa el dibujo que ilustra la puesta en escena de una obra de teatro y escribe actor, actriz, escenografía y director, donde corresponda:

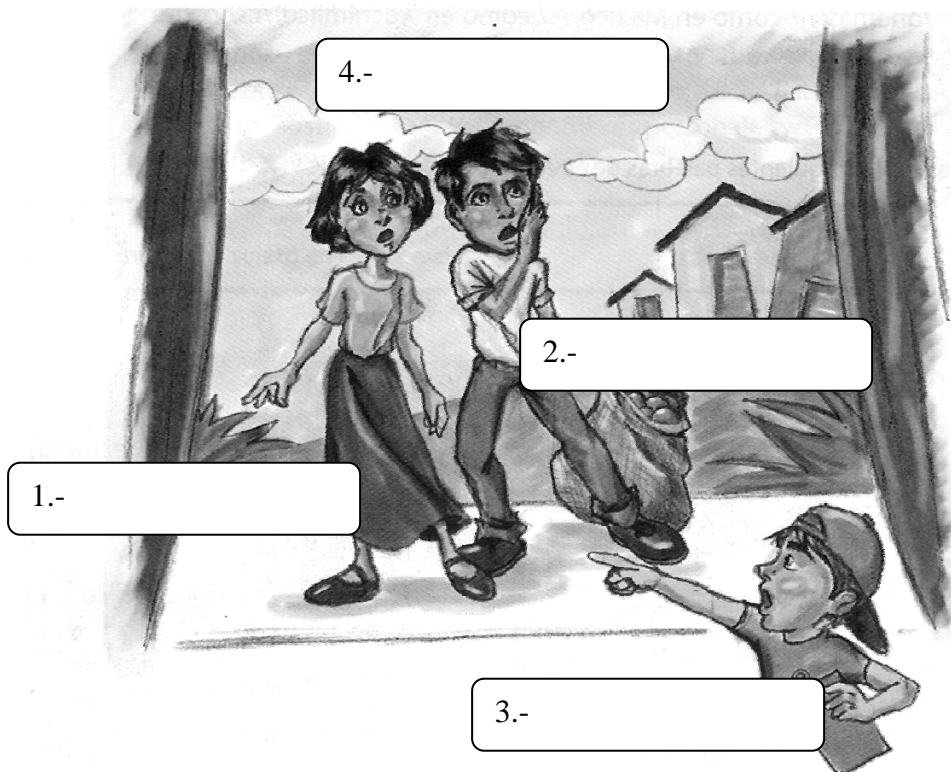

## HECHOS Y OPINIONES ( L. Español pág. 112-114 )

I.- Lee la noticia con atención y completa las tablas de "Hechos" y "Opiniones"

### Muere al intentar ganarle paso al tren

Por: Esaú González,

El pasado jueves 31 de diciembre de 2009, un hombre de 50 años, originario del poblado Colonia Indeco, perdió la vida al tratar de ganarle el paso el tren. Se dirigía a su casa, cuando ocurrió el accidente.

Dionisio Castro Rodríguez iba a cruzar los carriles en los que circula el ferrocarril en el entronque que divide a los poblados Laguna Larga y Colonia Indeco, en el tramo Pénjamo-La Piedad.

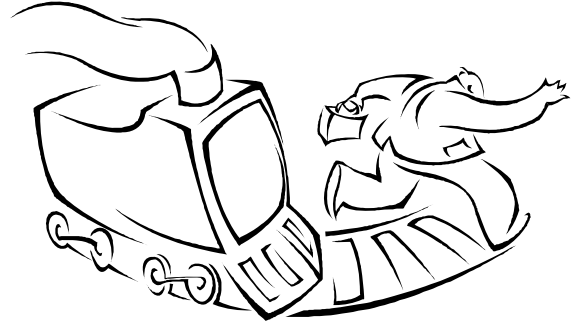

Sus amigos lamentaron lo que había ocurrido y dijeron que su compañero habitualmente cruzaba la vía porque es la única forma de pasar cuando el tren circula por la zona, y que lo tienen que hacer con cuidado.

En esta ocasión el tren le ganó al paso a Dionisio, impactándolo de frente y haciendo que su cuerpo saliera volando a un costado, generándole golpes graves, pues sus piernas se le fracturaron.

Aun y con estas heridas, el penjamense se mantuvo con vida por algunos minutos en los que socorristas de Cruz Roja, intentaban reanimarlo y salvarle la vida. Sin embargo, el hombre no soportó los golpes recibidos y murió en el lugar de los hechos.

Hasta el lugar, llegó el agente del Ministerio Público, quien ordenó el traslado del cuerpo al Servicio Médico Forense (Semefo) para realizarle la necropsia de ley.

Correo de Guanajuato

HECHOS
1.- ¿Qué pasó? _____ _____
2.- ¿Dónde pasó? _____ _____
3.- ¿Cuándo pasó? _____ _____
4.- ¿Cómo pasó? _____ _____
5.- ¿Quiénes intervinieron? _____ _____

OPINIONES
a) _____ _____ _____
b) _____ _____ _____
c) _____ _____ _____

**CARTA DE OPINIÓN** (L. Español pág. 112-116)

Tuxtla Gutiérrez, Chiapas; a 14 de Marzo del 2012

¿Por qué cuidar el agua?

Escribo esta Carta de Opinión a la Sociedad en General, y pido que tomemos conciencia sobre el cuidado del agua en forma URGENTE, ya que el agua es un recurso natural abundante en el planeta, sin embargo sólo el 3% del agua es dulce. De este pequeño porcentaje la mayoría se encuentra en los polos y no puede ser aprovechada. Así sólo el 1% está disponible para el consumo humano.

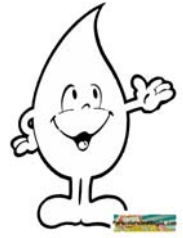

La importancia del agua radica, entre otras cosas, en que es un regulador de temperatura en los seres vivos y en toda la biosfera y tiene una alta capacidad calórica (su temperatura no cambia tan rápido como la de otros líquidos), es además:

- \* Fuente de vida: Sin ella no pueden vivir ni las plantas, ni los animales ni el ser humano.)
- \* Es indispensable en la vida diaria, para el aseo personal, etc.
- \* Uso doméstico: en la casa para lavar, cocinar, regar, etc.
- \* Uso agrícola: en la agricultura para irrigar los campos.
- \* Uso medicinal: en la medicina para curar enfermedades. Las aguas minerales son de consumo para bebida y contienen sustancias minerales de tipo medicinal.
- \* Uso deportivo: en los deportes como la natación, tabla hawaiana, esquí acuático, etc.

Es por ello si queremos seguir contando con este recurso natural y que las futuras generaciones, cuenten con este líquido vital para la vida, lo cuidemos ya que de lo contrario en un futuro no muy lejano no tendremos agua y el bañarnos nos costará mucho dinero.

Atentamente

Karyme Hitxel Morales Villarreal

1.- Haz una lista de 6 características de una carta de opinión:

\_\_\_\_\_

\_\_\_\_\_

\_\_\_\_\_

2.- Haz una lista de 3 argumentos utilizados en esta carta

- a) \_\_\_\_\_
- b) \_\_\_\_\_
- c) \_\_\_\_\_

3.- ¿Cómo se le llama a la persona que envía la carta? \_\_\_\_\_

4.- ¿Y al que la recibe? \_\_\_\_\_

5.- ¿Para qué sirve un argumento? \_\_\_\_\_

## CARTA DE OPINIÓN (L. Español pág. 112-120)

I.- Con información de tu libro de texto, resuelve el crucigrama.

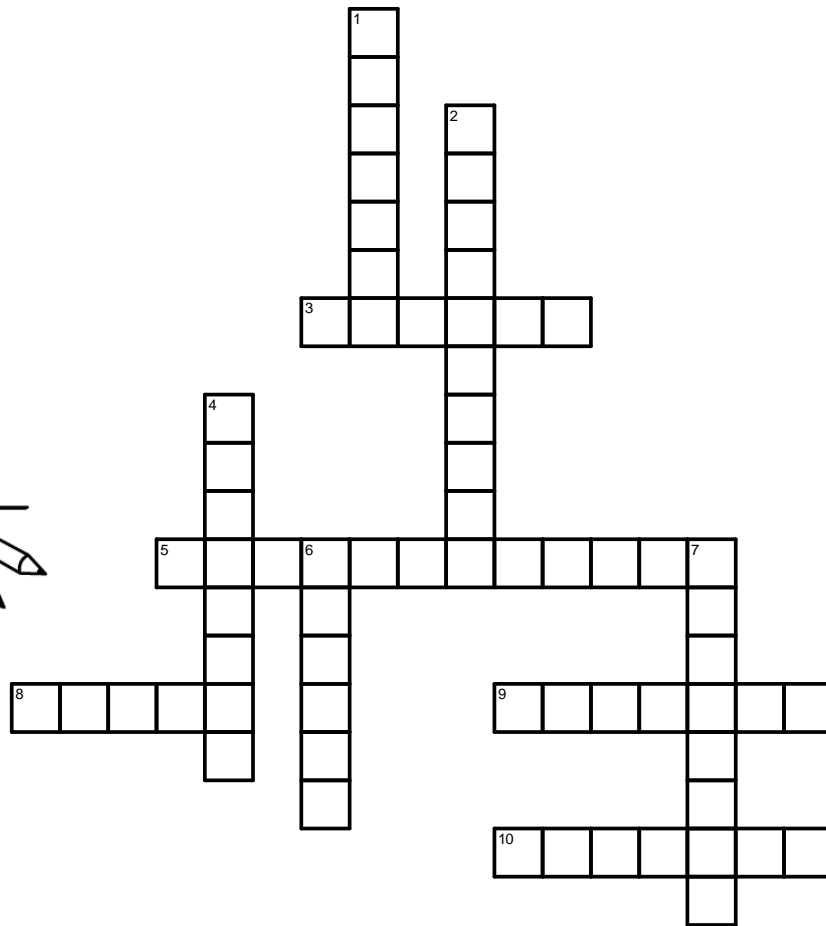





### Verticales

1. En una carta de opinión es fundamental el \_\_\_\_\_ a las opiniones de los otros.
2. En una carta de opinión se deben de utilizar \_\_\_\_\_ para convencer a quienes la lean.
4. Tipo de carta que no tienen reglas especiales y dan cabida a diversas formas de expresión. Permiten al autor escribir con mayor libertad.
6. Parte de una carta de opinión en la que se sitúan los hechos que se comentan y se expresa una opinión sustentada en argumentos.
7. Las cartas de opinión están dirigidas al director de una publicación o a la \_\_\_\_\_ en general.

### Horizontales

3. Tipo de carta que se debe sujetar a una estructura determinada y utiliza un lenguaje formal.
5. En el apartado de \_\_\_\_\_ se proponen opciones para la solución del conflicto. Se da el cierre de la carta.
8. Al final de una carta de opinión debe incluir la \_\_\_\_\_ de quien la escribió.
9. Las cartas de \_\_\_\_\_ utilizan un lenguaje formal y tiene el propósito de compartir una opinión sobre un tema de interés.
10. Parte de la carta de opinión en la que se presenta el autor y el motivo de la carta.

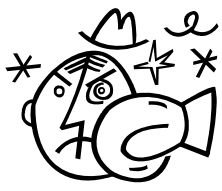
Investiga y completa la tabla:

REMEDIO CASERO	ENFERMEDAD	REMEDIO DEL DOCTOR
	 <p data-bbox="779 556 836 588">TOS</p>	
	 <p data-bbox="747 871 876 934">DOLOR DE MUELAS</p>	
	 <p data-bbox="763 1197 852 1228">GOLPES</p>	
	 <p data-bbox="738 1470 876 1522">DOLOR DE ESTÓMAGO</p>	
	 <p data-bbox="730 1764 885 1816">PICADURA DE ALACRÁN</p>	

**TEXTOS DE CONTRASTE** ( L. Español pág. 129-132 ) Ilumina.

Sobre el dolor de cabeza investiga qué sabe tu abuelita y qué te explica la ciencia (un médico, un libro o en Internet). Al final reescribe el texto en tu libreta e ilústralo.



**Mi abuelita dice que el dolor de cabeza es**

---

---

---

**pero la ciencia explica que el dolor de cabeza es**

---

---

---

---

---

**Mi mamá me explicó que el dolor de cabeza se debe a** \_\_\_\_\_

---

---

**sin embargo, la ciencia me dice que el dolor de cabeza es causado por** \_\_\_\_\_

---

---

---

**En mi casa me explicaron que el dolor de cabeza se quita** \_\_\_\_\_

---

---

**en cambio los científicos dicen que** \_\_\_\_\_

---

---

---

---

---

## LA PALABRA ANTIGUA ( L. Español pág. 137-139 ) Ilumina al final.

Lee con atención los siguientes poemas indígenas (ya traducidos al español) y haz un dibujo que los interprete.

### *Mi hermano el hombre*

Amo el canto de zenzontle  
pájaro de cuatrocientas voces,  
amo el color del jade  
y el enervante perfume de las flores,  
pero más amo a mi hermano: el hombre.

Nezahualcóyotl



### **Belleza del canto**

Llovieron las esmeraldas;  
ya nacieron las flores:  
es tu canto.  
Cuando tú lo elevas en México  
el sol está alumbrando.

*Moctezuma II*

### *Popol Vuh*

De maíz amarillo y de maíz blanco se  
hizo su carne;

De masa de maíz se hicieron los  
brazos y las piernas del hombre.

Únicamente masa de maíz entró en la  
carne de nuestros padres...



Investiga en Internet algún poema indígena en su lengua original y anéxalo a tu portafolio de evaluación.



# INDIGENISMOS (L. Español pág. 138)

Los indigenismos son palabras que tienen su origen en las lenguas indígenas y que han sido incorporadas al español.

En la sopa de letras hay 15 indigenismos, encuentra al menos 10, anótalos en los recuadros y escribe un texto que los incluya. Remarca en el texto, utilizando el color rojo, los indigenismos

K A K Q U Á L Ñ D C H O C O L A T E  
 Ú Ñ Z C H I C L E É Ú O G C G G T E  
 H L A P F W D I S H A Ó I E N U T I  
 V P Z R L M O L C A J E T E Ú A M Ü  
 T P C J R L Ü A U G Ú U A V G C L S  
 C Ü H N V U C H I L E J C U K A G G  
 Q C Z X A T M H N D W Q A K Ñ T E F  
 Ó Í L Ü I O K T C L P E T A T E O Ü  
 F V W U L R Y A L X F F E Q Í Ó Z É  
 S N M M E T A T E Á B Ü Í B M A F M  
 Q Í Q J O I Z Q T B C X M W C G F Ú  
 Ú C B W P L D N P U T Z U Q Q M M D  
 U R K X I L Ó F O N O Ñ W I Í Ü É Í  
 R Í R Ñ N A Ó G Z B Í H Á P Ñ R Í Z  
 I X Ü H E V Z L O N Í E S L T J E G  
 É X Í T Ü A M I L P A B S Ó É Í H A  
 C Í Ú Z R U E Ú E C T C W N Í Q B Ñ  
 Ó T Á X A P X Ú R Y Ñ P W Í W B Q F  
 O L É B É S I C W P Í R Ó H N Ñ G K  
 I S U Z R É C P O E Y O O U S J P S  
 N I X T A M A L R Ú D N Ú Ñ Ú R Q B  
 T Ú N T O Í S B É M Ó Ñ Á U Ó Ó U P

---



---



---



---



---



---



---



---



---



---



# NEZAHUALCÓYOTL "EL REY POETA" ( L. Español pág. 137-144 )



NEZAHUALCÓYOTL: "EL REY POETA"

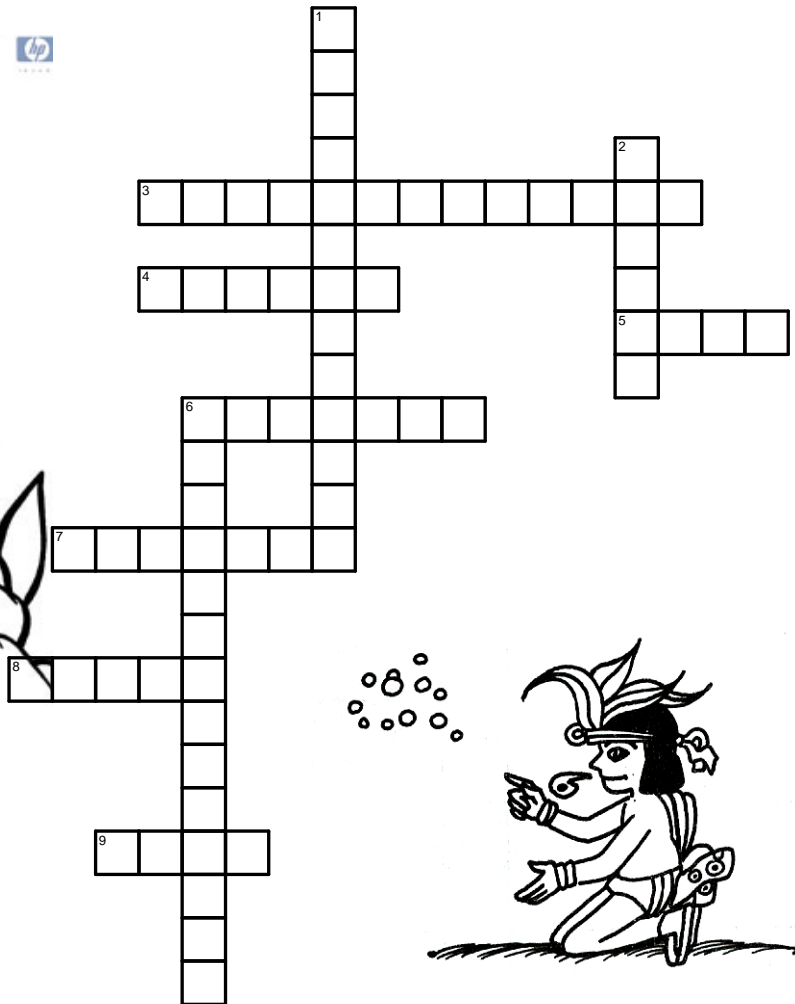

## Verticales

1. México es un país \_\_\_\_\_ porque en él se mezclan una gran cantidad de culturas y de lenguas
2. Es una escritura con imágenes que se trazan en un papel elaborado a partir de la corteza del árbol del amate
6. Es conocido como el "Rey Poeta", gobernó al pueblo de Texcoco

## Horizontales

3. Estos pueblos registraron parte de su historia y de sus mitos en códices
4. Es un conjunto de signos y símbolos que, al relacionarse, permiten la producción de un significado
5. En los billetes de \_\_\_\_\_ pesos podemos encontrar un poema de Nezahualcōyōtl
6. Era la lengua de Nezahualcōyōtl y también de los mexicas
7. Es la lengua más difundida en México
8. Los poemas en náhuatl eran cantados y se acompañaban con música y:
9. Junto con el náhuatl y el zapoteca es una de las lenguas indígenas más habladas en México

# EL CARTEL ( L. Español pág. 144 )

I.- Analiza el cartel, selecciona la respuesta correcta y escribe en el círculo la letra que corresponda:

Esc. Prim. Francisco Villa

1 → **PRIMERA MUESTRA DE DANZA INDÍGENA**

2 → **del 7 al 11 de marzo de 2010**

3 → **SE INVITA A TODA LA COMUNIDAD DEL PLANTEL**

4 → **¡HABRA UN MONTON DE PREMIOS Y REGALOS!**



1.- ¿Qué anuncia el cartel?.....

a) Clases de danza indígena  
b) La primera muestra de danza indígena  
c) Ofertas y regalos  
d) Una invitación a los alumnos

2.- ¿Quién es el destinatario del cartel?.....

a) Todos los que lo lean  
b) Toda la comunidad del plantel "Francisco Villa"  
c) Las autoridades educativas  
d) Los que vivan cerca de la escuela

3.- De los números que señalan los distintos textos del cartel ¿cuál indica el elemento persuasivo?.....

a) 1                      b) 2                      c) 3                      d) 4

4.- En el cartel se menciona que habrá: "un montón de premios y regalos", ¿qué significa eso?.....

a) Que se dará un premio y un regalo  
b) Que se darán muchos premios y regalos  
c) Que se darán muchos premios y un regalo  
d) Que se dará un premio y un regalo

5.- ¿Cuántos días va a durar el evento?.....

a) 4                      b) 5                      c) 7                      d) 11

II.- Elabora un cartel para dar a conocer la música o la poesía indígena.



## LA CARTA (L. Español pág. 147-150)

Escribe en los círculos el número de cada componente de la carta. Posteriormente selecciona la respuesta correcta:

1.- REMITENTE	2.- DESTINATARIO	3.- LUGAR	4.- FECHA
5.- PALABRAS DE DESPEDIDA	6.- SALUDO INICIAL	7.- CUERPO DE LA CARTA	

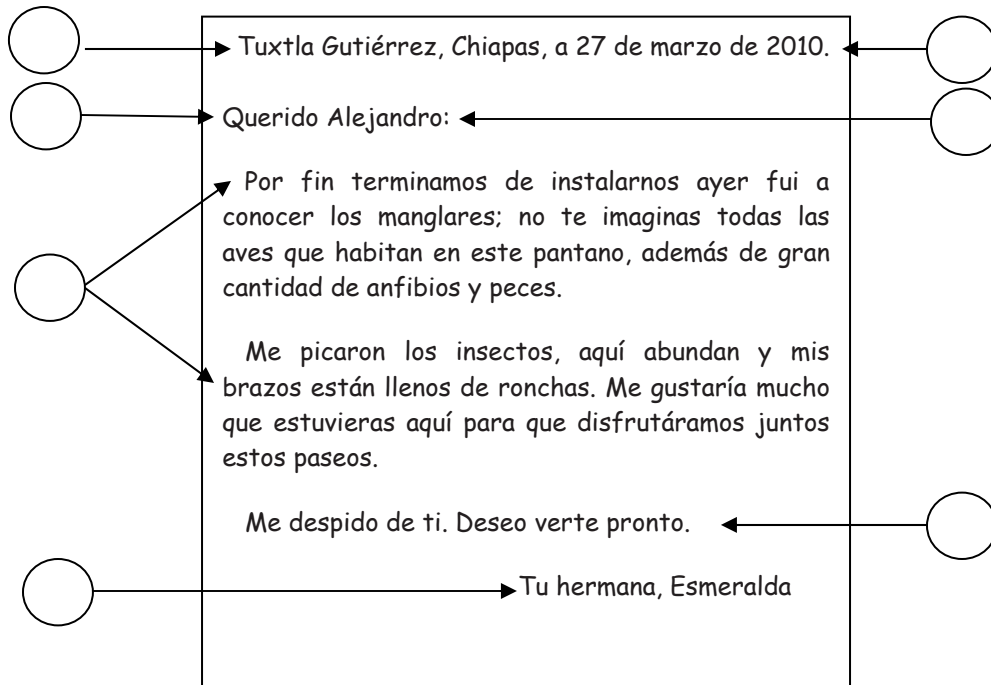

1.- La siguiente oración afirmativa fue tomada de la carta: "...mis brazos están llenos de ronchas" ¿Cuál es la opción que la transforma en una oración negativa?.....

- A) ...mis brazos están a salvo de los piquetes de mosco.
- B) ...mis brazos se resisten a las picaduras de mosquito.
- C) ...mis brazos están llenos de ronchas como nunca en mi vida.
- D) ...mis brazos están llenos de ronchas y me causan comezón.

2.- En la carta leíste: "Por fin terminamos de instalarnos ayer fui a conocer los manglares...". Las siguientes opciones tienen cambios en la puntuación de esa oración. ¿En cuál de ellas se dice que Esmeralda terminó de instalarse **ayer**?.....

- A) Por fin terminamos de instalarnos, ayer fui a conocer los manglares...
- B) Por fin terminamos de instalarnos ayer. Fui a conocer los manglares...
- C) ¡Por fin! Terminamos de instalarnos, ayer fui a conocer los manglares...
- D) ¡Por fin terminamos de instalarnos! Ayer, fui a conocer los manglares...

3.- Lee lo que había escrito Esmeralda en el primer borrador de su carta.

"Por fin terminamos de instalarnos ayer voy a conocer los manglares..."

¿Cuál de los siguientes errores de concordancia cometió Esmeralda en este enunciado?.....

- A) Género.
- B) Tiempo.
- C) Número.
- D) Persona.

## LLENADO DE FORMATOS (L. Español pág. 151-154)

1.- Llena el siguiente formato para obtener una dirección electrónica

Yahoo! | Ayuda

Obtén un nombre de usuario Yahoo! y una dirección de correo electrónico gratuita para estar en contacto con las personas que más te importan.

¿Ya tienes una cuenta de Yahoo!?

[Ingresa](#)

[No puedo acceder a mi cuenta](#)

---

Mi nombre

Sexo

Cumpleaños

Vivo en

---

**Selecciona tu nombre de usuario y contraseña**

Usuario y correo de Yahoo!  @

Contraseña  Nivel de seguridad

Repite la contraseña

---

**Si olvidas tu contraseña o nombre de usuario...**

Pregunta de seguridad 1

Tu respuesta

Pregunta de seguridad 2

Tu respuesta

---

Introduce el código mostrado



[Intenta con otro código](#)

Al hacer clic en el botón de "Crear mi cuenta" a continuación, certifico que he leído y acepto la [Condiciones de servicio de Yahoo!](#), [Política de privacidad de Yahoo!](#) y [Condiciones del servicio de Correo](#), y a recibir comunicación sobre mi cuenta de parte de Yahoo! electrónicamente.

[Crear mi cuenta](#)

2.- De tarea obtén una dirección electrónica y envía un mensaje a un compañero. Mándalo con copia para ti mismo, imprímelo y anéxalo a tu portafolio de evaluación.

I.- En voz alta y de manera grupal, lean el siguiente poema, (pon atención en la puntuación):

### Ultramarina

Una nube blanca  
una nube azul,  
en la nube un sueño  
y en el sueño, tú.

Gaviotas del norte,  
luceros del sur,  
sobre el mar el cielo  
y en el cielo, tú.

Las ondas me traen  
cartas del Perú,  
y en las cartas besos  
y en los besos, tú.

Tú en la noche blanca,  
tú en la noche azul,  
y en lo misterioso,  
dulcemente, tú.

Rafael Heliodoro Valle



II.- Analiza el poema y contesta lo que se pide:

1.- ¿El texto anterior está escrito en prosa o en verso? \_\_\_\_\_

2.- ¿Cuántos versos tiene el poema? \_\_\_\_\_

3.- ¿Cuántas estrofas tiene el poema? \_\_\_\_\_

4.- ¿Cuántos versos tiene cada estrofa? \_\_\_\_\_

5.- ¿Qué sentimiento se expresa en el poema? \_\_\_\_\_

6.- ¿Quién es el personaje principal del poema? \_\_\_\_\_

7.- De acuerdo con lo que dice el poema ¿quién es "tú"? \_\_\_\_\_

8.- En la 3ª estrofa "Perú" rima con: \_\_\_\_\_

9.- ¿Quién es el autor del poema? \_\_\_\_\_

10.- ¿Te gustan los poemas? \_\_\_\_\_ ¿por qué? \_\_\_\_\_

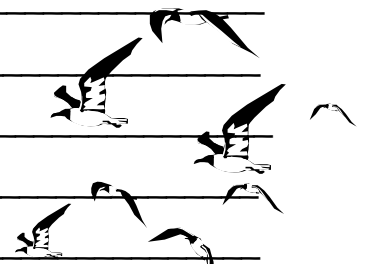

## SOR JUANA INÉS DE LA CRUZ (L. Español Pág. 160-163)

Resuelve el crucigrama, lee con atención los versos y escribe su interpretación:

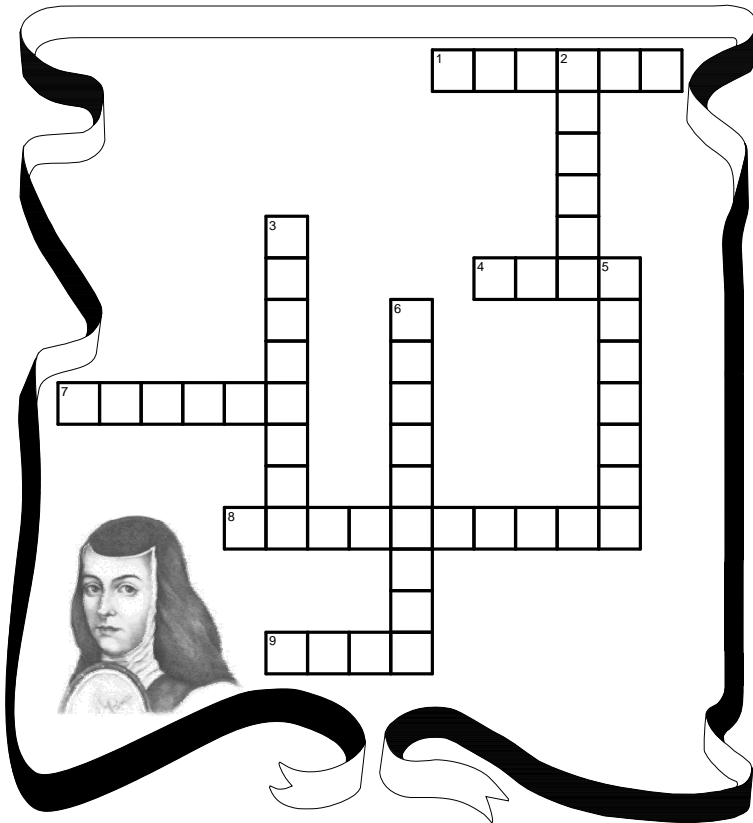

### Verticales

2. Sor Juana Inés de la Cruz se llamaba en realidad Juana de \_\_\_\_\_
3. Ingresó a un \_\_\_\_\_ porque ahí tendría tiempo de escribir.
5. Aprendió todo lo que era conocido en su época, leyó a los clásicos griegos y \_\_\_\_\_
6. Sor Juana Inés de la Cruz fue una \_\_\_\_\_, poetisa y dramaturga novohispana.

### Horizontales

1. Sor Juana Inés de la Cruz nació en la Nueva \_\_\_\_\_.
4. A los tres años aprendió a \_\_\_\_\_ en la biblioteca de su abuelo.
7. Para poder ir a la universidad pensó en disfrazarse de \_\_\_\_\_
8. Actualmente su imagen la encontramos en los billetes de \_\_\_\_\_ pesos
9. Por la importancia de su obra, Sor Juana Inés de la Cruz es conocida como la Décima \_\_\_\_\_.

### REDONDILLAS

Hombres necios que acusáis  
a la mujer, sin razón,  
sin ver que sois la ocasión  
de lo mismo que culpáis;

Si con ansia sin igual  
solicitáis su desdén,  
¿por qué queréis que obren bien  
si las incitáis al mal?

En la primera estrofa: razón rima con \_\_\_\_\_ y acusáis rima con \_\_\_\_\_

En la segunda estrofa: igual rima con \_\_\_\_\_ y desdén rima con \_\_\_\_\_

1.- ¿Qué mensaje nos da Sor Juana Inés de la Cruz en su 1ª Estrofa? \_\_\_\_\_

---



---



---

2.- ¿Y en la 2ª estrofa? \_\_\_\_\_

---



---



---

**A MEDIR VERSOS** (L. Español Pág. 164) Ilumina al final

Separa los versos en sílabas, **encierra las sinalefas** y escribe en los recuadros el número de sílabas poéticas de cada verso. Observa el ejemplo. Al final contesta las preguntas.

**EL JINETE**

Por la lejana montaña,  
va cabalgando un jinete,  
vaga solito en el mundo,  
y va deseando la muerte.

Lleva en su pecho una herida,  
va con su alma destrozada,  
quisiera perder la vida,  
y reunirse con su amada.

La quería más que a su vida,  
y la perdió para siempre,  
por eso lleva una herida,  
por eso busca la muerte.

José Alfredo Jiménez

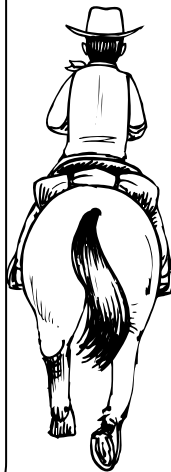

**EL JINETE**

Por-la le-ja-na-mon-ta-ña .....   
 Va-ca-bal-gan-do-un)-ji-ne-te .....   
 va-ga-so-li-fo-en)-el-mun-do.....   
 y-va-de-se-an-do-la-muer-te.....

\_\_\_\_\_   
 \_\_\_\_\_   
 \_\_\_\_\_   
 \_\_\_\_\_   
 \_\_\_\_\_   
 \_\_\_\_\_   
 \_\_\_\_\_   
 \_\_\_\_\_

- 1.- ¿Cuántos versos tiene el fragmento de esta canción? \_\_\_\_\_
- 2.- ¿Cuántas estrofas? \_\_\_\_\_
- 3.- En la primera estrofa "jinete" rima con \_\_\_\_\_
- 4.- ¿Qué tipo de rima es la anterior? \_\_\_\_\_
- 5.- En la segunda estrofa "destrozada" rima con \_\_\_\_\_
- 6.- ¿Qué tipo de rima es la anterior? \_\_\_\_\_
- 7.- ¿Qué sentimiento se expresa en el poema? \_\_\_\_\_
- 8.- ¿De qué trata la canción? \_\_\_\_\_



## LA RIMA (L. Español Pág. 166)

La **rima** es la coincidencia en los sonidos al final de los versos, a partir de la vocal de la sílaba tónica. La rima puede ser **asonante**: cuando sólo coinciden las vocales finales; o **consonante**: cuando coinciden vocales y consonantes a partir de la vocal de la sílaba tónica.



### CULTIVO UNA ROSA BLANCA

José Martí

Cultivo una rosa blanca  
en junio como en enero  
para el amigo sincero  
que me da su mano franca.

Y para el cruel que me arranca  
el corazón con que vivo,  
cardo ni ortiga cultivo;  
cultivo una rosa blanca

1.- En la 1ª estrofa

blanca rima con: \_\_\_\_\_

enero rima con: \_\_\_\_\_

2.- En la 2ª estrofa

arranca rima con: \_\_\_\_\_

cultivo rima con: \_\_\_\_\_

3.- ¿Qué tipo de rima tiene el poema?

\_\_\_\_\_

4.- ¿Por qué? \_\_\_\_\_

\_\_\_\_\_

\_\_\_\_\_

¡Cuando yo me muera!

Cuando yo me muera,  
enterradme con mi guitarra  
bajo la arena.

Cuando yo me muera,  
entre los naranjos  
y la hierbabuena.

Cuando yo me muera,  
enterradme si queréis  
en una veleta.

¡Cuando yo me muera!

Federico García Lorca



1.- En la 1ª estrofa "muera" rima con:

\_\_\_\_\_

2.- En la 2ª estrofa "muera" rima con:

\_\_\_\_\_

3.- En la 3ª estrofa "muera" rima con:

\_\_\_\_\_

4.- ¿Qué tipo de rima tiene el poema?

\_\_\_\_\_

5.- ¿Por qué? \_\_\_\_\_

\_\_\_\_\_

\_\_\_\_\_

## LENJUAJE FIGURADO (L. Español Pág. 166-167)

La **metáfora** es un recurso literario en el cual una palabra o frase que designa a un objeto o idea en particular es aplicada a otra palabra o frase para dar a entender alguna similitud entre ellas. Uno de los términos es el literal y el otro se usa en sentido figurado.

Lee con atención los siguientes versos del poema "Sol de Monterrey" del autor Alfonso Reyes, interpreta el **lenguaje figurado** utilizado por el autor y haz un dibujo de lo que imaginas:

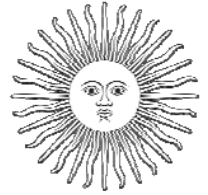

<p>No cabe duda; de niño, a mí me seguía el sol.</p>	<p>Andaba detrás de mí como perrito faldero...</p>
<p>Saltaba de patio en patio, se revolcaba en mi alcoba...</p>	<p>Todo el cielo era de añil; toda la casa, de oro...</p>

**PARA DECIR ADIOS, BASTA UNA PALABRA** (L. Español Pág. 171-172)

Estás terminando la primaria, pronto te irás a la secundaria, tendrás otros amigos. Pero a tus amigos de la primaria nunca los olvidarás. Escribe el nombre de tres de tus mejores amigos y un recuerdo agradable que hayas vivido con ellos:

Pega aquí su foto o dibújalo.

---

---

---

---

Pega aquí su foto o dibújalo.

---

---

---

---

Pega aquí su foto o dibújalo.

---

---

---

---

Cuéntanos **con detalle**, un recuerdo agradable que tengas presente de algún convivio, excursión o evento. No olvides poner el título y utilizar adecuadamente las mayúsculas.

---

---

---

---

---

---

---

---

---

---

---

---

---

---

---

# RECUERDOS DE MIS MAESTROS (L. Español Pág. 171-173)

Recuerdo a mis maestros de la primaria:

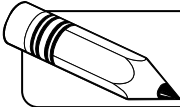
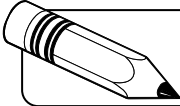
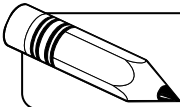
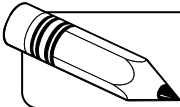
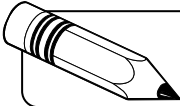
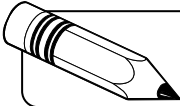
<b>1° grado</b>	
<b>2° grado</b>	
<b>3° grado</b>	
<b>4° grado</b>	
<b>5° grado</b>	
<b>6° grado</b>	

1.- ¿Cuál es la materia que más te agradó en la primaria? \_\_\_\_\_

2.- Explica por qué: \_\_\_\_\_

3.- ¿Cuál es la materia que menos te gustó en la primaria? \_\_\_\_\_

4.- Explica por qué: \_\_\_\_\_

5.- ¿Cuál es el recuerdo más agradable de la primaria? \_\_\_\_\_

6.- ¿Y cuál el más desagradable? \_\_\_\_\_

7.- ¿Qué fue lo que más te gustó hacer en 6° grado? \_\_\_\_\_

8.- ¿Y lo que menos te gustó hacer en 6° grado? \_\_\_\_\_

# Lecturas para evaluar la comprensión lectora

## 6° grado



Material de apoyo elaborado, mayoritariamente, con las lecturas de ENLACE de la SEP

EVALUACIÓN NACIONAL DEL  
LOGRO ACADÉMICO EN CENTROS  
ESCOLARES, ENLACE

EDUCACIÓN BÁSICA

GOBIERNO  
FEDERAL

SEP



ALUMNO \_\_\_\_\_ N.L. \_\_\_\_\_

Lee con atención el siguiente texto y contesta lo que se pide:

<b>EVALUACION DE HISTORIA 2º BIMESTRE QUINTO GRADO N. L.</b> _____	
ALUMNO _____	FECHA _____
I.- Escribe <b>Liberal</b> o <b>Conservador</b> según el partido político que defendía las siguientes propuestas:	
PROPUESTAS	PARTIDO POLÍTICO
1.- La Religión católica debe ser la única permitida y debe ser protegida por el gobierno.	
2.- El país debe ser gobernado por una monarquía, invitando a un rey de Europa para que nos gobierne	
3.- Debe haber una separación entre Estado e Iglesia, evitando que ésta última intervenga en los asuntos del gobierno.	
4.- El país debe ser organizado por medio de una República Federal.	
II.- Contesta las siguientes preguntas:	
1.- Nombre del Plan con el cual Juan Álvarez se levantó en armas en contra del gobierno de Antonio López de Santa Anna: _____	
2.- Nombra tres de los colaboradores del gobierno de Benito Juárez durante la Guerra de Reforma: _____, _____ y _____	
III.- Explica en qué consistían las siguientes Leyes de Reforma promulgadas por el gobierno de Juárez:	
<b>Libertad de Cultos</b>	_____
<b>Matrimonio Civil</b>	_____

- 1.- Materia que evalúa el examen de esta lectura:.....
- A) Geografía                      B) Español                      C) Historia                      D) Ciencias
- 2.- ¿A qué grado corresponde el examen?.....
- A) 2º                      B) 4º                      C) 5º                      D) 6º
- 3.- ¿Qué tipo de preguntas se plantean en el apartado I?.....
- A) Abiertas                      B) Cerradas                      C) Flexibles                      D) Libres
- 4.- ¿En qué apartado se presentan preguntas abiertas?.....
- A) I                      B) II                      C) III                      D) I y III
- 5.- ¿Qué tipo de preguntas prefieres contestar en un examen? \_\_\_\_\_ ¿Por qué? \_\_\_\_\_

ALUMNO \_\_\_\_\_ N.L. \_\_\_\_\_

Lee y contesta.

## LEONARDO DA VINCI

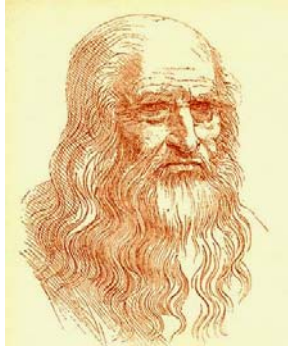

Leonardo da Vinci nació el 15 de abril de 1452, en el pueblo de Vinci, en el centro de Italia. Su padre, Piero da Vinci, era un renombrado notario que trabajaba en Florencia. A la edad de 17 años, Leonardo era ya conocido como un joven brillante y capaz, que se interesaba por la música, la escultura y el dibujo. Al darse cuenta del talento inusual de Leonardo, su padre mostró los dibujos de su hijo a Andrea del Verrocchio, un célebre escultor, orfebre y pintor de Florencia. Los siguientes siete años el joven estudió y trabajó con él.

Además de pintar, Leonardo estudió arquitectura, geometría e ingeniería. Durante su larga y fructífera vida fue famoso por sus investigaciones dentro de los campos de la física, la botánica, la astronomía, la biología y la filosofía; escribió bellos poemas, compuso melodías para los instrumentos que él mismo fabricó... En fin, no existió rama del arte, de la ciencia o de la técnica en la que Leonardo no hubiera contribuido con nuevas ideas y descubrimientos.

En 1506 Leonardo da Vinci comenzó el retrato más famoso del mundo: *la Monna Lisa*, también conocido como *La Gioconda*. Se cuenta que para pintar este cuadro, que muestra a una hermosa mujer con una extraña sonrisa, Leonardo llevaba a su estudio personas que divirtieran a la dama, con el fin de que la obra no reflejara la tristeza que caracterizaba a otros retratos de la época.

Leonardo da Vinci, uno de los hombres más talentosos de todos los tiempos, murió en Francia el 2 de mayo de 1519.

1.- ¿Qué fechas se mencionan en el texto? \_\_\_\_\_  
\_\_\_\_\_ y \_\_\_\_\_

2.- ¿Qué acontecimientos tuvieron lugar en esas fechas?

a) \_\_\_\_\_

b) \_\_\_\_\_

c) \_\_\_\_\_

3.- ¿Quién fue su padre? \_\_\_\_\_

4.- ¿Quién fue el maestro de Leonardo Da Vinci? \_\_\_\_\_

5.- ¿En qué campos del arte y de la ciencia destacó Leonardo da Vinci?

\_\_\_\_\_, \_\_\_\_\_, \_\_\_\_\_, \_\_\_\_\_,  
\_\_\_\_\_, \_\_\_\_\_, \_\_\_\_\_, \_\_\_\_\_,

6.- ¿Por qué crees que Leonardo Da Vinci es considerado como uno de los grandes sabios de la humanidad? (Explica por qué) \_\_\_\_\_  
\_\_\_\_\_

7.- ¿A qué tipo de texto corresponde el escrito? \_\_\_\_\_

8.- ¿En qué persona gramatical está escrito el texto? \_\_\_\_\_

ALUMNO \_\_\_\_\_ N.L. \_\_\_\_\_

Lee la siguiente biografía. Observa que a la izquierda de cada párrafo aparece un número que sirve para identificarlo. Ten en cuenta que los párrafos **no** aparecen en el orden original, por lo que el número corresponde al orden de presentación.

## El Rey poeta de Texcoco

1

Bajo el reinado de Nezahualcóyotl se estableció la Triple Alianza entre Texcoco, Tlacopan y México Tenochtitlan, que gobernó extensos territorios de Mesoamérica, construyendo un floreciente imperio que estaba en su apogeo a la llegada de los españoles.

2

En 1418 vio morir a su padre, asesinado por los guerreros de Tezozómoc, rey de Azcapotzalco, y la ruina de Texcoco, sometido al poder de la nación tecpaneca. La muerte de su padre fue el comienzo de una larga serie de desgracias y persecuciones que terminaron cuando se alió con los aztecas para liberar a Texcoco y a México-Tenochtitlan del dominio tecpaneca, lo que se logró en 1431, coronándose Nezahualcóyotl como rey de Texcoco.



3

Durante cuarenta años, casi la mitad del periodo dominado por la Triple Alianza, Nezahualcóyotl reinó en Texcoco. Esas cuatro décadas fueron seguramente una época de esplendor de la cultura y las artes: Nezahualcóyotl edificó palacios, templos, jardines botánicos y zoológicos y asesoró a los reyes aztecas en las grandes obras arquitectónicas que hicieron de México-Tenochtitlan una ciudad sin par. Promulgó una serie de leyes para regular la vida de Texcoco que revelan su sabiduría y su sentido profundo de justicia. Fue también un guerrero afamado que, como aliado de los aztecas, participó en las frecuentes guerras que engrandecieron el imperio.

4

El cuatro de febrero de 1402, según el calendario cristiano traído más de un siglo después por los españoles, nació en Texcoco el príncipe Nezahualcóyotl, hijo del rey Ixtlilxóchitl el Viejo. Nezahualcóyotl, que en náhuatl significa "coyote hambriento", debió recibir una esmerada educación que le permitió adentrarse en el conocimiento de la sabiduría heredada de los toltecas.

5

El sabio rey de Texcoco murió en 1472 y fue sucedido en el trono por su hijo Nezahualpilli.

1.- ¿En cuál de las siguientes opciones aparece el orden en que deberían aparecer los párrafos del texto?.....

- A) 1, 5, 4, 2, 3.      B) 2, 4, 3, 5, 1.      C) 3, 1, 3, 2, 4.      D) 4, 2, 1, 3, 5.

2.- Dos características propias de Nezahualcóyotl son las siguientes:.....

- A) Ser sabio y justo.      B) Parecer débil e inseguro.  
C) Ser prepotente e ignorante.      D) Parecer orgulloso y violento.



3.- ¿Cuál de los siguientes enunciados es una **valoración** expresada por la persona que escribió el texto?.....

- A) El sabio rey de Texcoco murió en 1472 y fue sucedido en el trono por su hijo Nezahualpilli.
- B) Esas cuatro décadas fueron seguramente una época de esplendor de la cultura y las artes.
- C) Durante cuarenta años, casi la mitad del periodo dominada por la Triple Alianza, Nezahualcóyotl reinó en Texcoco.
- D) Bajo el reinado de Nezahualcóyotl se estableció la Triple Alianza entre Texcoco, Tlacopan y México-Tenochtitlan.

4.- ¿Cuál de las siguientes preguntas **no** se contesta usando la información que presenta el texto?.....

- A) ¿Qué reinos integraron la Triple Alianza?
- B) ¿Cuál fue la fecha de nacimiento de Nezahualcóyotl?
- C) ¿Qué extensión tenía Mesoamérica?
- D) ¿Quién gobernaba Azcapotzalco cuando murió el padre de Nezahualcóyotl?

5.- El párrafo final de la biografía no está completo. Una de las siguientes opciones lo termina. Elige cuál es.....

- A) Algunos de sus poemas y sus leyes llegaron hasta nosotros, gracias al trabajo de algunos de los primeros frailes evangelizadores.
- B) Algunos de mis poemas y de mis leyes llegaron hasta ustedes debido al trabajo de los primeros frailes evangelizadores.
- C) Algunas de nuestras poesías y de nuestras leyes llegan hasta ti gracias al trabajo de algunos de los primeros frailes evangelizadores.
- D) Algunas de mis poesías y de sus leyes llegaron hasta nosotros gracias al trabajo de los primeros frailes evangelizadores.

6.- Palabras como "nació", "permitió", "logró", "gobernó" y "participó", que aparecen en la biografía, se encuentran en este tiempo verbal.....

- A) Pretérito
- B) Copretérito
- C) Presente
- D) Futuro

7.- ¿En qué persona gramatical está escrita la biografía?.....

- A) 1ª persona del singular
- B) 2ª persona del plural
- C) 3ª persona del singular
- D) 1ª persona del plural

8.- ¿En qué año la Triple Alianza derrotó a los tecpanecas de Azcapotzalco?.....

- A) 1402
- B) 1418
- C) 1431
- D) 1472

9.- Gracias a su esmerada educación, Nezahualcóyotl adquirió importantes conocimientos de esta cultura mesoamericana: \_\_\_\_\_

10.- ¿Qué significa en náhuatl "Nezahualcóyotl"? \_\_\_\_\_

## GUIÓN DE RADIO

Operador	Audio	Tiempo
Rúbrica de entrada		5 seg
Entran locutores(as)	<p><b>Locutor(a) 1:</b> ¡Buenos días!</p> <p>Estamos muy contentos de transmitir en este día, en el que niños y niñas tenemos un espacio en los medios de comunicación.</p> <p><b>Locutor(a) 2:</b> ¡Sí! Por eso, queremos hablar de lo importante que es para nosotros hacer ejercicio.</p> <p><b>Locutor(a) 1:</b> Es esencial para nuestro crecimiento y desarrollo.</p> <p><b>Locutor(a) 2:</b> ¿Quieres participar con nosotros?</p> <p>¡Acompáñanos!</p>	30 seg
Cortinilla		3 seg
Entran locutores(as).	<p><b>Locutor(a) 1:</b> En primer lugar, hablaremos de nuestro desarrollo: ¿qué necesitamos niños y niñas para crecer?</p> <p><b>Locutor(a) 2:</b> Una buena alimentación, educación, asistencia médica..., pero también ¡diversión y entretenimiento!</p> <p><b>Locutor(a) 1:</b> ¡Así es! A mi hermano le encanta el baloncesto, y a mí el fútbol.</p> <p><b>Locutor(a) 2:</b> ¡También a mí! ¡El fútbol me encanta! Y... a ustedes amigos, ¿qué les gusta?</p>	30 seg
Cortinilla		3 seg
Entrevista	<p><b>Locutor(a) 2:</b> Para saber más sobre la importancia del deporte invitamos a nuestro profesor de educación física, Jorge Ángeles. Profesor, explíquenos, ¿por qué debemos hacer ejercicio?</p> <p><b>Profesor:</b> Es importante, porque nos ayuda a ser personas fuertes y sanas...</p>	13 min
Al finalizar, se le agradece al invitado su participación.		
Cortinilla		3 seg
Locutores despiden el programa	<p><b>Locutor(a) 1:</b> Hasta aquí nuestra participación, gracias por acompañarnos.</p> <p><b>Locutor(a) 2:</b> Y no olviden, ¡el deporte ayuda a nuestro desarrollo!</p> <p><b>Locutor(a) 1 y locutor(a) 2:</b> ¡Hasta luego!</p>	10 seg
Rúbrica de salida		5 seg

1. **¿Qué nombre recibe el texto anterior?**.....

- a) Guion teatral.    b) Guion televisivo.    c) Guion radiofónico.    d) Reseña comunicativa.

2. **¿Cuál es el tema principal en el texto?**.....

- a) Distintos tipos de música.    b) Cuidado del agua.  
c) Contaminación ambiental.    d) Importancia del ejercicio para el desarrollo personal.

3. **¿Qué se muestra en el desarrollo del programa?**.....

- a) La historia del deporte en nuestro país.  
b) Los desastres que ocasiona la contaminación.  
c) Lo que necesitan los seres vivos para desarrollarse.  
d) Lo que necesitan niñas y niños para crecer sanamente.

4. **¿Para qué sirve este tipo de guion?**.....

- a) Es empleado para verificar la duración de un programa.  
b) Es útil para describir lo más importante en la vida de una persona.  
c) Es adecuado para describir lo que debe decir cada personaje en una obra teatral.  
d) Ayuda a organizar cada una de las actividades que se llevarán a cabo en un programa radiofónico.

5. **¿Cuántas personas intervienen para decir los textos del guion?**.....

- a) Tres locutores    b) 2 locutores y 2 locutoras.  
c) 1 locutor y 1 locutora.    d) 2 locutores o locutoras y un profesor.

6. **¿Cuál es el planteamiento del programa?**.....

- a) Lo importante que es el fútbol.  
b) Lo importante que es el ejercicio para el desarrollo personal.  
c) Lo contentos que están los niños de transmitir en un medio de comunicación.  
d) La importancia de la música.

7. **¿Qué conclusión se presenta en el programa?**.....

- a) Beber agua ayuda a purificar nuestro cuerpo.  
b) La alimentación es importante para la salud.  
c) El deporte ayuda a nuestro desarrollo.  
d) Ser profesor de educación física es una buena profesión.

8. - **¿Qué opinas sobre la transmisión de este tipo de programas?** \_\_\_\_\_

---



---

**IGUAL QUE AYER...**

NORMA GUADALUPE RAMÍREZ SANABRIA

Sin duda estoy cambiando,  
mi cuerpo ya no es el mismo.  
Noto cambios importantes  
y me siento **confundido**:  
¿Qué será? ¿Qué seré?  
¿Será que ya no soy igual que ayer?

Todos notan que he crecido,  
"que he engordado" o "que he enflacado",  
el caso es que me recuerdan  
que mi cuerpo está cambiando.  
¿Está mal?, ¿Está bien?  
¿Será que ya no soy igual que ayer?

Me parece muy extraño  
y no sé cómo decirlo.  
¿Es normal? ¿No lo es?  
¿Será que ya no soy igual que ayer?

Que "ya no soy un niño",  
murmuran por todos lados.  
¿Qué soy yo? No lo sé.  
¿Será que ya no soy igual que ayer?

Me miro frente al espejo  
y me cuesta asimilarlo.  
Mi cara ya no es la misma  
pero tengo que aceptarlo.



Han cambiado tantas cosas  
en mi vida y en mi mente.  
Poco a poco iré entendiendo  
que mi voz es diferente.

Me cuesta pensar  
que mi infancia ha quedado atrás.  
Sin embargo, estoy contento,  
pues una etapa nueva he de comenzar.

Comprendo que mis compañeros  
se sientan igual,  
pues juntos vamos creciendo,  
ino se apuren es normal!

Los cambios son necesarios,  
los debemos aceptar,  
son parte del proceso  
si queremos madurar.

¡Quiérete tal como eres!  
no te fijes en los demás.  
Lo importante es que te sientas  
seguro y natural.



INDICACIONES: Escribe la letra de la respuesta correcta y/o contesta lo que se te pide:

1.- ¿Qué tipo de texto es el anterior?.....   
 a) Literario                      b) Biográfico                      c) Informativo                      d) Histórico

2.- ¿Cuántas estrofas lo conforman?.....   
 a) 11                      b) 10                      c) 9                      d) 8

3.- El tema central del texto es:.....   
 a) La niñez                      b) La adolescencia                      c) La adultez                      d) La vejez

4.- ¿Cuál de las siguientes parejas de palabras hacen rima?.....   
 a) aceptar- madurar                      b) seré-mismo                      c) mente-entendiendo                      d) niño - sé

5.- De acuerdo a la función de la persona que expresa el texto ¿En qué estilo (o discurso) está escrito el texto?.....   
 a) Estilo directo                      b) Estilo indirecto                      c) Estilo propio                      d) Estilo infantil

6.- Lee nuevamente la primera estrofa, cuando dice que se siente **confundido** se refiere a:.....   
 a) No entiende los cambios por los que pasa su cuerpo en ese momento.  
 b) Esos cambios ya le habían sucedido.  
 c) Se siente seguro y normal con los cambios que sufre su cuerpo.  
 d) Se ha confundido en clase



7.- En el texto se encuentra la siguiente expresión

Sin embargo, estoy contento,  
 pues una etapa nueva he de comenzar.

7.- ¿Qué etapa es esa que va a comenzar? \_\_\_\_\_

8.- Anota dos cambios físicos que se mencionan en la lectura  
 \_\_\_\_\_ y \_\_\_\_\_

9.- Expresa cómo te sientes con los cambios que presenta tu cuerpo de la niñez a la adolescencia: (no olvides decir por qué) \_\_\_\_\_  
 \_\_\_\_\_  
 \_\_\_\_\_

10.- En la lectura, subraya con el color que quieras, 4 verbos que estén en infinitivo y escríbelos. \_\_\_\_\_, \_\_\_\_\_, \_\_\_\_\_ y \_\_\_\_\_

ALUMNO \_\_\_\_\_ N.L. \_\_\_\_\_



## ENTREVISTA CON EL NOBEL MARIO MOLINA

Omar López Vergara

*Respecto al cambio climático, quizá los expertos se dividan en dos: los que piensan que es imposible detenerlo y los que creen que estamos a tiempo de cambiar de rumbo. ¿Cómo se definiría usted?*

Como un optimista realista (risas) porque creo que el ser humano siempre ha resuelto sus problemas y lo hará esta vez. El pesimismo de muchos colegas proviene de hallazgos científicos más recientes, los cuales indican que el problema es más serio de lo que pensábamos, sobre todo porque no veremos reducciones en las concentraciones de bióxido de carbono en la atmósfera hasta dentro de unos mil años. Pero el bióxido de carbono es apenas la mitad del problema: hay otros gases y **partículas**, como hollín o metano, que afectan al clima de manera mucho más "eficiente" que el bióxido de carbono.

*¿Qué significa esto? ¿Acaso las acciones contra el cambio climático han estado mal enfocadas? En otras palabras: ¿nos hemos equivocado de compuestos?*

No, y quiero decir esto con mucho énfasis: no es suficiente enfocar las acciones sólo en el bióxido de carbono. Ahora existe un consenso entre mis colegas respecto a la urgencia de controlar esos otros compuestos, que implica llevar a cabo una enorme revolución cultural e industrial.

*Si a su cargo estuviera la dirección de la política energética en América Latina, ¿cuál sería su primera estrategia para enfrentar el problema del cambio climático?*

Yo creo que lo primero es fomentar una política de ahorro de energía en todos los rubros problemáticos: transporte, industria, vivienda, generación de electricidad.

*Estados Unidos ahora apuesta por el "carbón limpio", que aún es muy controvertido. ¿Usted lo incluiría dentro de un paquete de soluciones para América Latina?*

**Sí**, pero con limitaciones. Dada la abundancia del carbón, la única manera de seguir usándolo a gran escala sin dañar el medio ambiente es con el método de captura y almacenamiento del bióxido de carbono.

*¿Tendría que incluirse la energía nuclear en este portafolio energético latinoamericano?*

Desde luego hay una gran controversia respecto a la energía nuclear. Principalmente por su alto costo, el cual es relativo porque una planta nuclear dura muchos años, así que en el balance integral no resulta tan costosa.

*A pesar de todo esto, México sigue invirtiendo gran cantidad de recursos en extracción de petróleo. ¿No tendríamos que desligarnos ya del petróleo?*

No todavía, porque el petróleo debe verse como una solución temporal para la demanda mundial de **energía**, una solución de transición que sin embargo no puede usarse indefinidamente. El mayor obstáculo para el cambio sigue siendo el bajo precio de los combustibles **fósiles**, dado que en la ecuación de su costo no se incluye aún el daño al medio ambiente.

ALUMNO \_\_\_\_\_ N.L. \_\_\_\_\_

Contesta y/o escribe la letra de la respuesta correcta

- 1.- ¿Con qué propósito se realizó esta entrevista?.....
- A) Conocer las desventajas del uso de la energía nuclear  
 B) Conocer la opinión de Mario Molina sobre cómo enfrentar el cambio climático  
 C) Conocer más sobre los problemas de América Latina.  
 D) Conocer el trabajo de Omar López Vergara.
- 2.- ¿De qué trata esta entrevista?.....
- A) De las causas y soluciones al calentamiento global.  
 B) De las diferentes maneras de producir energía.  
 C) De las investigaciones de Mario Molina.  
 D) De las formas de ahorrar energía.
- 3.- A lo largo de la entrevista, aparecen las palabras "qué" "cuál" "cómo", unas veces escritas con tilde (´) y otras sin ella. ¿Cuándo deben escribirse con tilde estas palabras?.....
- A) Cuando van a continuación de un signo de puntuación.  
 B) Cuando están al principio de una oración.  
 C) Cuando son parte de una pregunta.  
 D) Cuando las usa el entrevistador.
- 4.- ¿Cuál es la primera estrategia que propone Mario Molina para enfrentar el problema del cambio climático en América Latina?.....
- A) Ahorro de energía  
 B) Prohibir el uso del automóvil  
 C) Multar a los gobiernos que más contaminen  
 D) Una campaña de reforestación
- 5.- ¿Por qué el autor de la entrevista escribió la palabra risas entre paréntesis al inicio?.....
- A) Porque es una acotación.  
 B) Porque es una aclaración.  
 C) Porque es algo que debe resaltarse.  
 D) Porque es un error que se debe borrar.
- 6.- ¿Qué país apuesta al uso de "carbón limpio" como estrategia para combatir el calentamiento global?.....
- A) México                      B) América Latina                      C) Estados Unidos                      D) Japón
- 7.- De acuerdo a la lectura, cuando Mario Molina afirma que: "el ser humano siempre ha resuelto sus problemas" nos quiere decir que:.....
- A) Es imposible detener el cambio climático  
 B) Todos los problemas tienen solución  
 C) Estamos a tiempo de detener el cambio climático  
 D) La solución somos todos.
- 8.- Cuando se habla de combustibles fósiles, se refiere a:.....
- A) La madera                      B) Al alcohol                      C) Al petróleo                      D) Al viento
- 9.- Parte de la entrevista donde se presentan las preguntas y las respuestas:.....
- a) Introducción                      B) Cuerpo                      C) Desarrollo                      D) Cierre
- 10.- ¿Quién realizó la entrevista? \_\_\_\_\_

ALUMNO \_\_\_\_\_ N-L. \_\_\_\_\_

Lee con atención el siguiente texto y contesta:

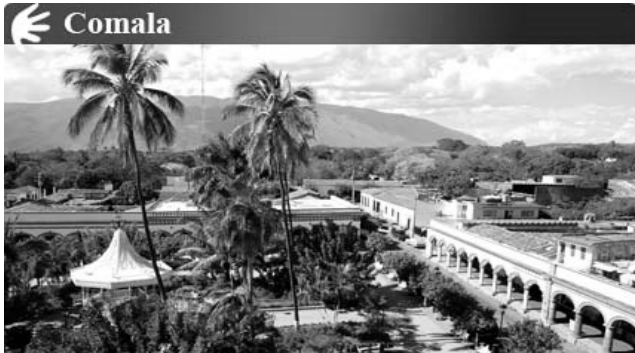

COMALA (fragmento)

Comala en náhuatl significa "lugar donde hay comales", su ubicación geográfica convierte a Comala en un municipio de Colima con una amplia diversidad ambiental, que deriva en entornos y paisajes de excepcional belleza.

La fusión entre las Culturas Prehispánicas de Occidente y los conquistadores, marcaron el estilo de vida de los comaltecos que se ha preservado y enriquecido desde el siglo XVI.

Comala fue conocido a partir de 1962 como el Pueblo Blanco de América, recibió tal adjetivo del blanco de sus fachadas. Su identidad única, su patrimonio, sus tradiciones, sus múltiples sitios de interés y la hospitalidad de su gente, son algunos de los factores que contribuyeron a que en 2002 La Secretaría de Turismo lo distinguiera como uno de los Pueblos Mágicos de México, con el objetivo de consolidarlo como destino turístico sustentable.

1.- Elige el título adecuado para el texto anterior:.....

- A) Comala, la diversidad mexicana.
- B) Comala, Pueblo Blanco.
- C) Comala y su gente.
- D) Comala, el pueblo del Sol

2.- El texto anterior es un fragmento de:.....

- A) Una biografía.
- B) Una autobiografía.
- C) Un reportaje.
- D) Una ficha.

3.- ¿Qué significa que el texto sea un fragmento?.....

- A) Que es real
- B) Que no está completo
- C) Que no tiene fin
- D) Que es parte de una novela

4.- ¿En dónde se encuentra Comala? \_\_\_\_\_

5.- ¿Qué importancia tiene para un lugar que sea catalogado como "Pueblo Mágico de México? (Explica por qué) \_\_\_\_\_

---



---



---



ALUMNO: \_\_\_\_\_ FECHA \_\_\_\_\_

Lee el instructivo y responde las preguntas correspondientes.

### Diapositivas de fotos

La fotografía comenzó cuando se descubrió que, con la exposición a la luz del Sol, las cosas se oscurecen. Muchos experimentos y descubrimientos ocurrieron con la fotografía a mediados de 1800. Pero no fue sino hasta 1880 que la fotografía realmente llegó. Fue cuando George Eastman inventó el rollo flexible y la cámara.

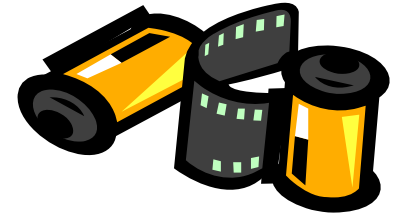

### Materiales

- Película vieja de 35mm
- Blanqueador en un recipiente sólido (como el uso del blanqueador requiere de precaución, se necesita la supervisión de un adulto y necesitarás ayuda para este paso).
- Caja de aplicadores de algodón o cotonetes
- Marcadores permanentes, de punta fina
- Proyector de diapositivas

### Proceso

1. Limpia las imágenes de la película vieja mojando un cotonete con blanqueador. Pásalo por la parte transparente de la película, borrando la imagen que antes estaba ahí.
2. Limpia hasta que quede totalmente transparente. Déjala secar.
3. Repite este paso con todas las diapositivas que vas a usar. Utiliza cada vez un cotonete nuevo.
4. Con los marcadores permanentes de punta fina dibuja figuras o siluetas en las diapositivas. Cada diapositiva puede tener su propio y original toque de arte, o tal vez las diapositivas pueden tener un orden de manera que cuenten una historia.
5. Cuando todas las diapositivas estén completas, prepara el proyector para un espectáculo. Puede incluir música o incluso narración a la presentación.
6. Exhibe las diapositivas en proyector.

### ¡Genial, crea tus propias películas!

1. ¿Cuál es el objetivo del texto anterior?..... 
  - A) Rehabilitar y reutilizar las películas viejas.
  - B) Conocer los orígenes del rollo flexible y la cámara.
  - C) Diseñar diapositivas fotográficas y mostrarlas con un proyector.
  - D) Indicar cómo y para qué sirve un proyector de diapositivas caseras.
2. ¿Qué material se necesita para el paso 4?..... 
  - A) Blanqueador.    B) Caja de cotonetes.    C) Proyector de diapositivas.    D) Marcador permanente.
3. ¿Cuál de los siguientes fragmentos del texto anterior pertenece a la sección de "Materiales"?..... 
  - A) "Puede incluir música o incluso narración...".
  - B) "...inventó el rollo flexible y la cámara...".
  - C) "Caja de aplicadores de algodón o cotonetes...".
  - D) "...dibuja figuras o siluetas...".
4. ¿En qué paso del texto se indica cómo utilizar el blanqueador?..... 
  - A) 1                      B) 2                      C) 3                      D) 4
5. ¿Cuántas acciones hay que realizar para completar el paso 4?..... 
  - A) Una.                      B) Dos.                      C) Tres.                      D) Cuatro.

## LA ALUCINACIÓN

De las dos personas que estaban hablando, una era el médico, Henry O'Connor.

—Le pedí que viniera, doctor, porque creo que estoy un poco loca.

—Pues parece usted perfectamente —contestó el médico.

—Tengo alucinaciones. Todas las noches me despierto y veo en la habitación, mirándome fijamente, un enorme perro negro con una pata delantera de color blanco.

—Dice usted que despierta. A veces, las alucinaciones tan sólo son sueños.

—Despierto, de eso estoy segura. A veces me quedo acostada mucho tiempo mirando al perro como el azabache, tan fijamente como él a mí... siempre dejo la luz encendida. Cuando no puedo soportarlo más, me siento en la cama, ¡y no hay nada en la habitación!

—La descripción que me ha dado del animal concuerda con la del perro del fallecido Atwell Barton.

La mujer se incorporó a medias en su asiento, pero volvió a sentarse e hizo un visible intento de mostrarse indiferente. —Me acuerdo de Barton —dijo—. Se informó que... ¿no hubo algo sospechoso en su muerte?

—Hace tres años, el cuerpo de su viejo enemigo, Atwell Barton, se encontró en el bosque, cerca de su casa y también de la de usted. Había muerto acuchillado. No hubo detenciones porque no se encontró ninguna pista.

—Ah... ¿Pero qué pasó con su perro?

—Fue el primero en encontrar el cuerpo. Murió de hambre sobre su tumba.

—¿Qué tiene que ver todo esto con mi problema?

El médico se levantó, puso una mano sobre el brazo de la paciente y le dijo con amabilidad:

—Perdóneme. Así, de improviso, no puedo diagnosticar su trastorno... quizá mañana. Acuéstese; yo pasaré la noche por aquí, en su biblioteca. ¿Podrá llamarme sin levantarse de la cama?

—Sí, hay un timbre eléctrico.

—Perfectamente. Si algo le inquieta, pulse el botón, pero sin enorgullirse. Buenas noches.

Instalado cómodamente en un sillón, el médico cogió un libro de la mesa que tenía a su lado y miró el título. Eran las *Meditaciones de Denneker*. Lo abrió al azar y empezó a leer:

"Así como la carne tiene espíritu y adopta por lo tanto las facultades espirituales, también el espíritu tiene los poderes de la carne, aunque se salga de ésta y viva como algo aparte, como atestiguan muchos actos violentos realizados por los espíritus de los muertos. Y hay quien dice que el hombre no es el único en esto, pues también los animales tienen la misma inducción maligna, y..."

Interrumpió su lectura una conmoción en la casa. El lector soltó el libro, salió corriendo de la habitación y subió velozmente las escaleras que conducían al dormitorio de la paciente. Intentó abrir la puerta pero estaba cerrada. Empujó con el hombro con tal fuerza que ésta cedió. En el suelo, junto a la cama en desorden, yacía la mujer moribunda.

El médico levantó la cabeza de ésta del suelo y observó una herida en la garganta.

Después, el examen detallado reveló las señales inequívocas de unos colmillos de animal profundamente hundidos en la vena yugular. Pero allí no había habido animal alguno.

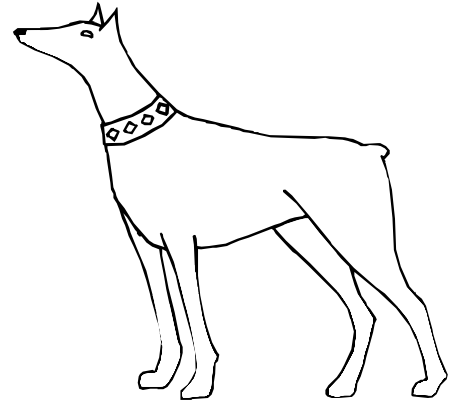

ALUMNO \_\_\_\_\_ N.L. \_\_\_\_\_

1.- ¿De qué trata el cuento?..... 

- A) De la envidia.                      B) De la injusticia.                      C) Del amor                      D) De una aparición.

2.- Elige la opción que señala cuándo y dónde tienen lugar los acontecimientos narrados en el cuento... 

- A) Se presentan al amanecer, en el bosque.                      B) Tienen lugar de día, en la casa de Barton.  
C) Ocurren en la noche, en la casa de la mujer.                      D) Suceden a medio día, en la casa del médico.

3.- En esta historia el narrador es ¿testigo o protagonista?..... 

- A) Testigo porque establece diálogos entre él y la paciente  
B) Protagonista porque aparece como un personaje de la historia  
C) Testigo porque cuenta la historia como si él la hubiera visto.  
D) Protagonista porque es el personaje principal del cuento.

4.- El momento de mayor tensión en el cuento ocurre cuando..... 

- A) el médico sube velozmente la escalera, abre la puerta y descubre a la mujer moribunda tirada junto a la cama.  
B) una mujer se entrevista con el doctor O'Connor y le confiesa que está un poco loca.  
C) una mujer sueña que es atacada por un perro negro.  
D) Atwell Barton muere acuchillado en el bosque.

5.- Lee el siguiente fragmento del texto, fijándote en la parte subrayada:..... **A veces me quedo acostada mucho tiempo mirando al perro como el azabache,...**

Cuando se dice que el perro es como el azabache, significa que el animal es

- A) negro.                      B) agresivo.                      C) nervioso.                      D) fantasmal.

6.- ¿Cómo murió Atwell Barton?..... 

- A) Con una herida en la garganta                      B) Acuchillado  
C) De un tremendo susto                      D) De un balazo en la cabeza

7.- En el texto aparece la siguiente frase:

—Hace tres años, el cuerpo de su viejo enemigo, Atwell Barton, se encontró en el bosque...

¿De quién era enemigo Atwell Barton?..... 

- A) Del Doctor Henry O'Connor                      B) De Denneker  
C) De la paciente                      D) De ninguno de los tres

8.- Lee el siguiente fragmento del cuento y fíjate en la parte subrayada:

**De las dos personas que estaban hablando, una era el médico, Henry O'Conor.**

—Le pedí que viniera, doctor, porque creo que estoy un poco loca.

—Pues parece usted perfectamente —contestó el médico.

¿A quién corresponde esa voz en el cuento?..... 

- A) A la mujer enferma.                      B) Al hombre muerto.                      C) Al narrador.                      D) Al médico.

9.- El doctor salió corriendo de la biblioteca porque..... 

- A) la paciente lo llamó a su casa para que fuera a verla.                      B) alguien en la casa acababa de ver al perro negro.  
C) escuchó ruidos en el dormitorio de la paciente.                      D) ya estaba servida la cena en el comedor.

10.- ¿Cómo era el perro que se describe en el cuento? \_\_\_\_\_

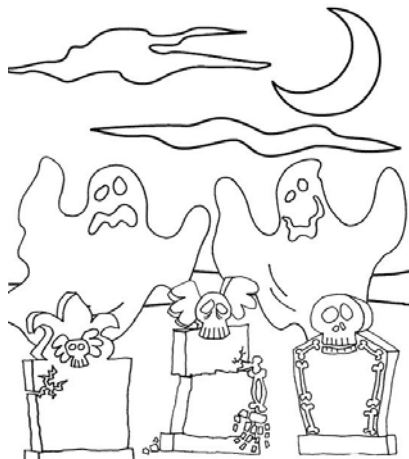
**EL CUENTO****PASAR POR EL CEMENTERIO**

Alguien estaba respirando en mi cuello. Alguien a quien no podía ver, ni tocar. Era un aliento helado, que me ponía la carne de gallina. Prendí la luz de la mesa de noche. Nada. No había nadie más que yo en mi cuarto. Pero sentía una presencia, como si alguien estuviera detrás de mí. Mi corazón latía muy rápido, estaba muy asustado. Estaba solo en mi cuarto. O bueno, casi solo. Porque había alguien ahí conmigo, aunque yo no sabía quién era. Me cubrí la cabeza con las cobijas. De pronto, sentí una mano en mi hombro, sobre las cobijas. Lancé un grito desgarrador.

- ¡Tranquilo, Pepe! —me dijo una voz perfectamente humana
- ¿Qué te pasa?

Era mi vieja nana, Tencha. Aparté las cobijas y la abracé.

—Siento que alguien me respira en el cuello —le dije, seguro de que me creería. Mi nana cree todo lo que yo le digo, pero también sabe cuando le estoy diciendo mentiras.

—Estás asustado porque tus papás tuvieron que salir de la ciudad —me dijo. Pero de pronto se me quedó mirando y sus ojos se abrieron mucho.

— ¿Qué? —le pregunté.

—Tú traes un muerto pegado en la espalda —me dijo.

Me le quedé viendo, aterrado. Mamá dice que la nana Tencha es muy supersticiosa, pero ella sabe mucho de muertos y espantos.

— ¿Y ahora qué hago?

—Debes deshacerte de él.

— ¿Pero cómo? —volví a preguntar, cada vez más desesperado.

— ¿Pasaste hoy por algún cementerio?

—Sí —le dije.

Entonces le conté. Ese día había ido a andar en bici con mis amigos Santiago y Mario pero cuando regresábamos, nos perdimos. De pronto, estábamos en lo alto de una loma, detrás de una pequeña barda. Toda la ladera de la loma estaba llena de tumbas. La única forma de bajar era cruzar el panteón para salir a la carretera que se veía del otro lado, así que lo hicimos. Pero al pasar junto a las tumbas, me fijé en una que se veía abandonada. No tenía flores y estaba toda sucia. De repente, sentí como que alguien me jalaba la bici y tuve que hacer fuerza para avanzar. Creí que me había atorado en alguna piedra.

—No fue ninguna piedra —dijo la nana—. Fue el alma de ese pobre muerto abandonado. Se te pegó. Hay que ir de nuevo al cementerio y ponerle flores.

La nana se quedó conmigo toda la noche, hablándole al muerto, diciéndole que debía volver a su tumba. Yo sentía su aliento frío y su presencia pegada a mi espalda. Al día siguiente, apenas amaneciendo, cortamos algunas flores y fuimos al panteón. Mientras mi nana rezaba, limpié la tumba abandonada y le puse las flores frescas.

Entonces el aliento en mi cuello desapareció. Una débil luz brilló y creí ver una silueta humana que, lentamente, volvía a meterse en la tumba. A veces, los muertos se te pegan. Eso puede ocurrir cuando pasas por un cementerio.

- 1.- Elige la opción que mejor describa el habla del narrador. ....
- A) En primera persona: cuenta y vive sus experiencias, sus pensamientos, sus sentimientos.  
B) En tercera persona: tiene conocimiento total y absoluto de los hechos. Sabe lo que piensan y sienten los personajes.  
C) En primera persona: es un personaje que acompaña al protagonista de la historia, describiendo sus experiencias, pensamientos o sentimientos.  
D) En tercera persona: sólo cuenta lo que puede observar, lo que está aconteciendo, lo que están haciendo los personajes.
- 2.- ¿Cuál es el tema central del texto? .....
- A) El miedo. B) La locura.  
C) La soledad de los cementerios. D) El amor entre un niño y su nana.
- 3.- ¿Quién es el personaje principal del cuento? .....
- A) El muerto. B) La nana. C) Mario. D) Pepe.
- 4.- ¿Cómo es el ambiente en el que se desarrolla la mayor parte de los acontecimientos que se narran en el texto? .....
- A) Es una mañana calurosa, tres niños se encuentran jugando en lo alto de una loma detrás de una pequeña barda.  
B) Es de noche, un niño y su nana se encuentran platicando en la recámara de éste.  
C) Es de día, un niño y dos de sus amigos van en bicicleta por un panteón.  
D) Amanece, un niño se encuentra cortando flores en el jardín de su casa.
- 5.- La frase del texto que dice "Era un aliento helado, que me ponía la carne de gallina", quiere decir que: .....
- A) debido al intenso frío, la piel de Pepe tomó una apariencia blanquecina, como las plumas de las gallinas.  
B) al quedar oculto debajo de las cobijas, Pepe parecía una gallina escondida entre sus plumas.  
C) Pepe sintió tanto frío de repente, que su cuerpo empezó a temblar como una gallina temerosa.  
D) Pepe sentía tanto miedo que su piel tomó la apariencia de la piel de una gallina desplumada.
- 6.- ¿Para qué regresaron al cementerio el niño y su nana? .....
- A) Para investigar qué era lo que había provocado que el niño se atorara y detuviera su marcha el día anterior, cuando pasaba en bicicleta por el panteón.  
B) Para asegurarse de que nada raro pasaba en el cementerio y que el niño se diera cuenta de que las historias de muertos y de fantasmas son sólo un invento de la imaginación.  
C) Para que el muerto que traía el niño pegado en la espalda regresara a su tumba.  
D) Para rezar y limpiar las tumbas que estaban sucias y abandonadas.
- 7.- De acuerdo con lo que se dice en el cuento, ¿cómo era Tencha? .....
- A) Una persona joven que tenía un gran cariño por Pepe.  
B) Una niña temerosa a la que le gustaba contar cuentos de espantos.  
C) Una mujer de edad avanzada que creía en asuntos mágicos y fantásticos.  
D) Una mujer vieja que disfrutaba atemorizando a los niños con historias de fantasmas.
- 8.- Signo de puntuación que se utiliza para introducir diálogos:.....
- A) Coma B) Dos puntos C) Guión largo D) Punto y aparte

ALUMNO \_\_\_\_\_ N.L. \_\_\_\_\_

**LAS OLIMPIADAS**

\*Editado del libro de Matemáticas 6° grado SEP 1994, pág. 58

Los Juegos Olímpicos tuvieron su origen en Olimpia, Grecia. Se celebraban en honor del dios Zeus cada cuatro años. Su propósito fundamental era promover la amistad entre los griegos. Los registros indican que comenzaron en el 776 a. C. en Olimpia (Grecia), y se celebraron hasta el 393 d. C. hasta que el emperador hispanorromano Teodosio I los prohibió por considerarlos páganos, contrarios al cristianismo.

Por iniciativa de Pierre de Fredi, Barón de Coubertine, quien murió en 1937 a la edad de 74 años, los Juegos Olímpicos se reiniciaron en la época moderna en 1896, en Atenas, Grecia. Desde entonces, se celebran cada 4 años. A México le correspondió organizarlos en el año de 1968. La XXV edición de los Juegos Olímpicos se realizó en Barcelona, España, en 1992.

- 1.- ¿Qué edición de los Juegos Olímpicos le correspondió organizar a México?.....
- A) XVII                      B) XVIII                      C) XIX                      D) XX
- 2.- ¿En qué año se llevó a cabo la XXX edición de los Juegos Olímpicos?.....
- A) 2000                      B) 2004                      C) 2008                      D) 2012
- 3.- ¿Qué edad tenía el Barón de Coubertine cuando se reiniciaron los Juegos Olímpicos?.....
- A) 33 años                      B) 37 años                      C) 45 años                      D) 74 años
- 4.- ¿En qué año se cumplió un siglo de la época moderna de los Juegos Olímpicos?.....
- A) 786 a.C.                      B) 493 d.C.                      C) 1 896 d.C.                      D) 1 996 d.C.
- 5.- ¿En qué siglo de nuestra era nació el Barón de Coubertine?.....
- A) XVIII                      B) XIX                      C) XX                      D) XXI
- 6.- ¿Y en qué siglo murió?.....
- A) XVIII                      B) XIX                      C) XX                      D) XXI
- 7.- ¿Durante cuántos años se realizaron los Juegos Olímpicos de la antigüedad?.....
- A) 383 años                      B) 1 169 años                      C) 393 años                      D) 776 años
- 8.- Los Juegos Olímpicos de la antigüedad se iniciaron en el año 776 a.C. ¿qué significan las letras a.C.? \_\_\_\_\_

ALUMNO \_\_\_\_\_ N.L. \_\_\_\_\_

**MESOAMÉRICA EN EL TIEMPO**

Para su estudio, la historia de Mesoamérica ha sido dividida en tres periodos:

**PRECLÁSICO:** es el primer periodo de la historia de Mesoamérica: se inició en 2 500 a.C. y concluyó hacia 200 d.C. A lo largo de éste se sentaron las bases de las culturas mesoamericanas. Hacia 1 200 a.C., en los actuales estados de Tabasco y Veracruz se desarrolló la civilización más importante de este periodo: la civilización olmeca, también conocida como "Cultura Madre".



- 1.- ¿Cuántos años abarcó el periodo preclásico de Mesoamérica? \_\_\_\_\_
- 2.- ¿Cuántos siglos abarcó este periodo? \_\_\_\_\_
- 3.- La civilización olmeca se desarrolló hacia 1 200 a.C. ¿Qué significa a.C.? \_\_\_\_\_

**CLÁSICO:** Este periodo abarcó de 200 a 900 d.C., siglos en que varios pueblos alcanzaron el más alto desarrollo cultural en la historia de Mesoamérica: teotihuacanos, mayas, zapotecas, entre otros. En las ciudades, se erigieron enormes basamentos piramidales, como la Pirámide del Sol en Teotihuacán; el Templo de las Inscripciones en Palenque, Chiapas; y el Templo de la Serpiente Bicéfala en Tikal, Guatemala.

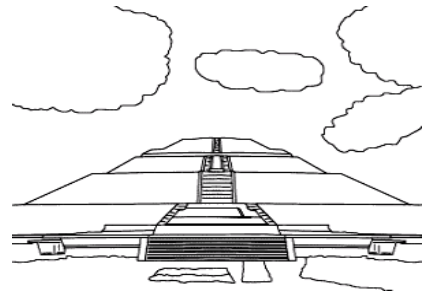

- 4.- ¿Cuántos años abarcó el periodo clásico de Mesoamérica? \_\_\_\_\_
- 5.- ¿Cuántos siglos abarcó este periodo? \_\_\_\_\_
- 6.- Este periodo terminó hacia 900 d.C. ¿Qué significa d.C.? \_\_\_\_\_

**POSCLÁSICO:** es el último periodo en la historia de Mesoamérica, abarcó de 900 a 1 521 d.C. La tolteca y la mexica son las principales culturas representativas de este periodo. La más poderosa del posclásico fue la civilización mexica que fundó la ciudad de México-Tenochtitlán en 1325 y fue conquistada y destruida por los españoles en 1521.

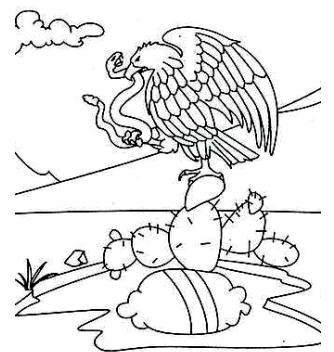

- 7.- ¿Cuántos años abarcó el periodo posclásico de Mesoamérica? \_\_\_\_\_
- 8.- ¿En qué siglo terminó este periodo? \_\_\_\_\_
- 9.- ¿Cuántos lustros completos abarcó este periodo? \_\_\_\_\_
- 10.- México logró su independencia en 1821 ¿durante cuántos siglos los españoles mantuvieron el dominio, en lo que hoy es México? \_\_\_\_\_

## RECuento HISTÓRICO

## LA PROEZA DE "EL PÍPILA"



La lucha por la Independencia de México había dado comienzo el 16 de septiembre de 1810, y llegaría a su final hasta el 27 de septiembre de 1821. En esa gesta, los

libertadores que seguían a don Miguel Hidalgo habrían de recibir su bautismo de fuego en el asalto a la Alhóndiga de Granaditas, en la ciudad de Guanajuato, el 28 de septiembre del mismo año del inicio de la lucha. Entre ellos, uno habría de destacar por su valor: "El Pípila".

Ante el avance de los libertadores, los realistas españoles de Guanajuato se habían refugiado en el edificio de la Alhóndiga. Las huestes de Hidalgo se lanzaron al ataque, pero los sólidos muros los detuvieron. El "Padre de la Patria" se dio cuenta de que sólo derribando la puerta podrían penetrar sus tropas y tomar por asalto el recinto.

Un joven minero se **ofreció** como voluntario. Se **llamaba** Juan José de los Reyes Martínez, pero todos lo conocían por el sobrenombre de "El Pípila". **Penetró** en una tienda cercana al lugar del combate, y se **proveyó** de hachones y una vasija de aguarrás. Con la ayuda de unos compañeros, **arrancó** una losa del pavimento y se la puso a la espalda, amarrada con fuertes cuerdas, como si fuera el caparazón de una tortuga.

Protegido por la losa, se fue arrastrando en dirección a la puerta de la Alhóndiga. En el trayecto, los sitiados le lanzaron una verdadera lluvia de proyectiles, pero todos rebotaban en la losa y "El Pípila" seguía avanzando. Llegó a la puerta, la roció con aguarrás, hizo lumbre con su yesca y pedernal, encendió los hachones y los **hacínó** en el umbral, arrimándolos a la puerta. Por fin, una gran lengua de fuego se elevó en el aire y la puerta empezó a arder para luego derrumbarse estrepitosamente. Un torrente de asaltantes enardecidos penetró en la brecha y se apoderó de la Alhóndiga.



1.- El párrafo 1 tiene la función de:.....

- A) Introducir al lector en el tema que se tratará en el texto.  
 B) Explicar qué pretende el autor al escribir el texto.  
 C) Adelantar algunas de las conclusiones del texto.  
 D) Destacar qué es lo más importante del texto.

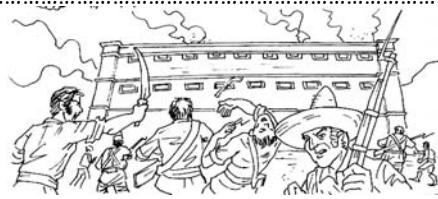

2.- Elige la opción que presenta la conclusión del texto anterior.....

- A) Protegido por la losa, se fue arrastrando en dirección a la puerta de la Alhóndiga.  
 B) Por fin, una gran lengua de fuego se elevó en el aire...  
 C) ... y la puerta empezó a arder para luego derrumbarse estrepitosamente.  
 D) Un torrente de asaltantes enardecidos penetró en la brecha y se apoderó de la Alhóndiga.

3.- Selecciona la opción en que los sucesos del texto están presentados en el orden adecuado:.....

- A) Los españoles realistas se refugiaron en la Alhóndiga. Luego, el cura Hidalgo y sus hombres intentaron tomar el edificio por asalto. Por último, "El Pípila" destruyó la puerta para que entraran las tropas.  
 B) Primero "El Pípila" consiguió agarrárs. Después el cura Hidalgo fue nombrado "Padre de la Patria". Al final, la puerta de la Alhóndiga fue incendiada por un minero de la ciudad de Guanajuato.  
 C) "El Pípila", con ayuda de sus compañeros, arrancó una losa del suelo. A continuación, se ofreció como voluntario para derrumbar la puerta de la Alhóndiga. Por último se convirtió en minero.  
 D) Los españoles lanzaron una lluvia de proyectiles a "El Pípila" para después correr a refugiarse a la Alhóndiga. Al final, el cura Hidalgo y sus tropas declaran el comienzo de la guerra de Independencia.

4.- ¿En qué año las tropas de Hidalgo tomaron la Alhóndiga de Granaditas?.....

- A) 1810                      B) 1816                      C) 1821                      D) 1827

5.- ¿Qué tiempos verbales predominan en el recuento histórico que leíste?.....

- A) Presente y pretérito                      B) Pretérito y copretérito  
 C) Antecopretérito y futuro                      D) Copretérito y pospretérito

6.- Lee la siguiente oración tomada del texto: **Entre ellos, uno destacó por su valor: "El Pípila"**. ¿A quién se refieren "ellos" y "su"?.....

- A) A los españoles y a Hidalgo, respectivamente.  
 B) A los mexicanos y al minero, respectivamente.  
 C) A los libertadores y a "El Pípila", respectivamente.  
 D) A los guanajuatenses y aun héroe hombre, respectivamente

7.- ¿Por qué las palabras subrayadas en el primer párrafo del texto se escriben con "h"?.....

- A) Porque antes de una vocal se escribe "h"                      B) Porque se derivan del verbo "haber".  
 C) Porque provienen del verbo "hacer".                      D) Porque son tiempos compuestos.

8.- ¿En qué persona gramatical está escrito el texto anterior?.....

- A) 1ª persona                      B) 2ª persona                      C) 3ª Persona                      D) 1ª y 2ª persona

9.- En el tercer párrafo hay cuatro verbos en negritas ¿cuál de ellos está en copretérito?.....

- A) ofreció                      B) llamaba                      C) Penetró                      D) arrancó

10.- ¿Cuál era el nombre de "El Pípila"? \_\_\_\_\_

ALUMNO \_\_\_\_\_ N.L. \_\_\_\_\_

**RECUENTO HISTÓRICO:** Como parte de un proyecto realizado en clase, Esperanza escribió el siguiente recuento histórico acerca del hallazgo de la piedra de Rosetta:

### El hallazgo de la piedra de Rosetta



El 15 de julio de 1799 el capitán francés Pierre-François Bouchard descubrió en Rashid, un pueblo egipcio del Delta del Nilo, llamado *Rosette* por los franceses, una piedra de gran importancia histórica.

La piedra de Rosetta se hallaba en buenas condiciones al ser encontrada; lo cual ocurrió cuando las tropas capitaneadas por Napoleón Bonaparte se encontraban guerreando contra las de Gran Bretaña en las tierras de Egipto.

\_\_\_\_\_ de su descubrimiento, se decidió que la piedra fuera transportada a Francia por los miembros del Instituto de Egipto. Fue \_\_\_\_\_ que los ejércitos ingleses, que habían desembarcado en la primavera de 1801, la confiscaron pese a las enardecidas protestas de Étienne Geoffroy Saint-Hilaire ante el general británico Hutchinson. La piedra de Rosetta se exhibe en el Museo Británico de Londres desde 1802. sólo una vez fue sacada del Museo Británico, en 1972, en ocasión del 150 aniversario del descifrado de los jeroglíficos, siendo expuesta en el Museo de Louvre por algunas semanas.

Esta piedra contiene un texto en tres tipos de escritura y su gran importancia radica en haber sido la pieza clave para comenzar a descifrar los jeroglíficos de los antiguos egipcios, que \_\_\_\_\_ representaban todo un enigma, gracias a Thomas Young, Jean-François Champollion y otros hombres que estudiaban la escritura del antiguo Egipto.

Es por esto que el hallazgo de la piedra de Rosetta fue un gran descubrimiento, y hoy puede ser considerada como una joya en la historia del lenguaje y la transcripción.

ALUMNO \_\_\_\_\_ N.L. \_\_\_\_\_

1.- En el texto que acabas de leer hay tres espacios vacíos: ¿cuáles son las palabras que le faltan al borrador de Esperanza para que su recuento tenga sentido?.....

- A) Antes/al mismo tiempo/luego  
B) Después/entonces/antes  
C) Pronto/aunque/además  
D) Pero/también/después

2.- ¿Por qué las palabras "hallava", "encontravan", "representavan" y "estudiavan" tienen un error ortográfico?.....

- A) La terminación "aba" de un verbo en copretérito se escribe con "b".  
B) Todo verbo en pospretérito se acentúan en la última sílaba.  
C) Las palabras esdrújulas siempre llevan acento escrito.  
D) Siempre se escribe "b" entre dos vocales débiles.

3.- Lee con cuidado el siguiente fragmento tomado del borrador de Esperanza:

La Piedra de Rosetta se exhibe en el Museo Británico de Londres desde 1802. sólo una vez fue sacada del Museo Británico, en 1972, con ocasión del 150 aniversario del descifrado de los jeroglíficos, siendo expuesta en el Museo de Louvre por algunas semanas.

¿Qué palabras escritas con letra minúscula inicial, deberían comenzar con mayúscula?.....

- A) Ocasión y Una.  
B) Londres y Sólo.  
C) Aniversario y Londres.  
D) Jeroglíficos y Semanas.

4.- ¿Qué tiempos verbales predominan en el recuento histórico que leíste?.....

- A) Presente y pretérito.  
B) Pretérito y copretérito.  
C) Antecopretérito y futuro.  
D) Copretérito y pospretérito.

5.- De acuerdo a lo que se explica en el tercer párrafo ¿en qué año fueron descifrados los jeroglíficos de la Piedra de Rosetta?.....

- A) 1801  
B) 1802  
C) 1822  
D) 1972

6.- El valor histórico de la Piedra de Rosetta consiste en que gracias a ella:.....

- a) Se logró conocer el significado de la escritura francesa  
B) Se logró descifrar los jeroglíficos egipcios  
C) Se logró conocer el significado de la escritura antigua de los ingleses  
D) Se logró interpretar la escritura de los griegos

7.- País donde se encontró la Piedra de Rosetta:.....

- A) Gran Bretaña  
B) Francia  
C) Egipto  
D) Rashid

8.- ¿Quién confiscó la Piedra de Rosetta para llevarla a un museo británico?.....

- A) El ejército de Napoleón Bonaparte  
B) Thomas Young  
C) Pierre-Francois Bouchard  
D) El ejército inglés

9.- ¿En qué ciudad inglesa se encuentra en la actualidad la Piedra de Rosetta? \_\_\_\_\_

10.- ¿En cuántos tipos de escritura se encuentra el texto que contiene la Piedra de Rosetta? \_\_\_\_\_

Como parte de una actividad de la clase Español, Rosario escribió un guión teatral basado en *El Periquillo Sarmiento*. Lee el primer borrador del texto.

**LOS PRIMEROS SEIS AÑOS DE LA VIDA  
DE PEDRO SARMIENTO, "EL PERIQUILLO SARMIENTO"**

La **sala** de una casa que sin **ser** rica **tampoco** es pobre. Algunos muebles de la época **colonial**. Una puerta a la derecha (va a una recámara) una a la izquierda (va a la calle). Una ventana.

**Periquillo:** (Evocando con gracia) Nací en México, capital de la Nueva España por el año de 1771, de unos padres no ricos pero tampoco pobres. Tan pronto nací, mis tías y abuelas decían:

(*Entran tres mujeres con un bebé que todas quieren tener.*)

**Mujer 1:** (Recomendando) Hay que amarrarle las manos.

**Mujer 2:** Con cuidado.

**Mujer 3:** Si se las dejan sueltas puede resultar asustadizo.

**Mujer 2:** O volverse manilarga de grande.

**Mujer 1:** Así nos criaron a nosotras...

(*Llegan el padre y la madre de Pedro Sarmiento.*)

**Periquillo:** Me bautizaron con el nombre de *Pedro*, llevando después el apellido de mi padre que era *Sarmiento*.

**Mujer 1** (*Muy solemne.*) Hemos determinado, de común acuerdo, que a este niño se le dé nodriza...

**Mujer 2:** (*Con desenfado.*) Esto es, *chichihua*, como decimos por acá.

**Periquillo:** Quedé pues encomendado al cuidado o al descuido de mi *chichihua*, nana o nodriza, que seguramente carecía de educación. Yo salí bastante mal intencionado porque no fue una sola la que me crió, y de cada una fui tomando algo: la que no era borracha, era grosera; la que no, ladrona.

(*La madre dirá sus parlamentos los cuales confirmarán las mujeres indicando "sí" con el movimiento de la cabeza.*)

**Madre:** Yo le daré a mi niño lo que desee: si quiere mi rosario, el dedal con el que coso, un dulcecito o cosa semejante, se la daré al instante, pues no quiero que sufra. Si la criada lo molesta, por lo menos haré que la castiguen. (*Al padre:*) No le voy a racionar los alimentos ni en cantidad ni en calidad...

**Periquillo:** (*Con cierta resignación.*) Con razón a los pocos meses logró verme enfermo, barrigón y descolorido.

**Madre:** (*Prosiguiendo*)...Y dejarlo que duerma hasta las quinientas. Lo bañaré lo menos posible y cuando deba hacerlo, será con la recámara muy abrigada y con agua bien caliente.

**Periquillo:** Mi padre era un hombre muy juicioso y muy prudente, pero amaba a mi madre con extremo yiqué consentido y malcriado me educaron! ¿A mí negarme lo que pedía?

**Mujer 1:** (*Al bebé:*) Imposible.

**Periquillo:** ¿Reñirme por mis primeras groserías?

**Mujer 2:** (\_\_\_\_\_) De ningún modo.

**Periquillo:** Refrenar los ímpetus primeros de mis pasiones.

**Mujer 3:** Nunca.

**Periquillo:** Todo lo contrario, mis venganzas, mis glotonerías y todas mis necesidades, pasaban por gracias propias de la edad. Así viví en mi casa los seis primeros años que vi el mundo, pero llegó el momento de ir a la escuela donde no logré saber lo que debía y supe lo que nunca debí haber sabido; pero ese es otro capítulo.



ALUMNO \_\_\_\_\_ N.L. \_\_\_\_\_

1.- Elige la opción que describe la escenografía pensada para representar el guión teatral..... 

- A) La escenografía reproduce una sala de la época colonial. Se ven dos puertas y una ventana.  
 B) Debe haber, como escenografía, objetos propios de la época colonial, como muebles de recámara y sala.  
 C) La escenografía debe presentar una sala, o sea varios sillones y una mesa al centro. Por una puerta abierta se ven muebles de recámara.  
 D) Debe haber un espacio amplio con tres puertas: la de una sala, una recámara y otra que da a la calle, también debe haber una ventana.

2.- Una característica de la madre de "El Periquillo" es que..... 

- A) mantiene a su hijo alejado de la influencia de su padre.  
 B) está dispuesta a consentir a su hijo aun en sus caprichos.  
 C) no se preocupa por alimentar a su hijo, pues la encarga a una nana.  
 D) no puede hacer las cosas por sí misma, por eso recurre a otras mujeres.

3.- Lee otra vez la siguiente parte del borrador:

**Mujer 1** (*Muy solemne.*) Hemos determinado, de común acuerdo, que a este niño se le dé nodriza...¿Cómo debe decir su parlamento la persona que represente a la MUJER 1 en esta parte?..... 

- A) Sentándose como si no tuviera fuerzas y ahogando la voz.  
 B) Dando un paso al frente, extendiendo los brazos y gritando.  
 C) Poniendo el cuerpo recto, elevando la voz y alzando la mano.  
 D) Llevándose las manos al rostro como si llorara y agitando la voz.

4.- ¿Qué personaje hace también de narrador?..... 

- A) Mujer 1.                      B) Mujer 2.                      C) La madre de Pedro.                      D) "El Periquillo Sarniento".

5.- Observa que casi al final, el borrador tiene un espacio en blanco. Elige la acotación que puede completar ese espacio por corresponder al desarrollo de la historia..... 

- A) (Firme.)                      B) (Alegre.)                      C) (Fastidiada.)                      D) (Resignada.)

6.- De acuerdo con el texto la palabra "chichihua" es sinónimo de:..... 

- A) Madre                      B) Padre                      C) Nana                      D) Mujer

7.- Al inicio del texto aparecen 4 palabras resaltadas en negritas ¿cuál de ellas es un adjetivo calificativo?..... 

- A) sala                      B) ser                      C) tampoco                      D) colonial

8.- De acuerdo con la lectura ¿Cómo es la madre del Periquillo Sarniento?..... 

- A) Estricta                      B) Consentidora                      C) Ambiciosa                      D) Amorosa

9.- ¿Cuál es el nombre del Periquillo Sarniento? \_\_\_\_\_

10.- ¿Dónde nació el Periquillo? \_\_\_\_\_

ALUMNO \_\_\_\_\_ N.L. \_\_\_\_\_

**CARTA DE OPINIÓN**

Villa Hidalgo, Nay., a 18 de febrero de 2015

Al público en general\_

Los alumnos de la escuela "Vicente Guerrero" deseamos expresar nuestra opinión sobre la noticia publicada el día 17 de este mes, donde se da a conocer que la causa de la inundación que afectó a cuatro colonias de esta ciudad fue generada por los residuos sólidos en las coladeras.



Por un lado, sabemos que es papel de las autoridades vigilar la limpieza de las calles, pero también es necesario destacar que somos nosotros, la población, quienes debemos evitar tirar residuos sólidos en las calles para que no se tapen las coladeras, no tirar objetos en alcantarillas, drenajes ni canales, y principalmente, reducir la cantidad de basura que generamos. Si tomamos conciencia sobre la necesidad de seguir estas acciones, estaremos ayudando en gran medida a evitar futuras inundaciones.

Alumnos de sexto grado, grupo A, de la Escuela Primaria "Vicente Guerrero".

- 1.- ¿Qué acontecimiento se aborda en esta carta de opinión?..... 
  - a) Los alumnos estudian en la escuela "Vicente Guerrero".
  - b) El papel de las autoridades
  - c) Una inundación ocurrida el 17 de este mes.
  - d) Futuras inundaciones
  
- 2.- Es una opinión que se expresa en esta carta:..... 
  - a) Es papel de las autoridades vigilar la limpieza de las calles
  - b) La población debe evitar tirar residuos sólidos en las calles para que no se tapen las coladeras.
  - c) Las inundaciones afectan a la población.
  - d) La causa de la inundación se debió a los residuos sólidos en las coladeras.
  
- 3.- Tipo de lenguaje que se utiliza en esta carta:..... 
  - a) Coloquial
  - b) Elegante
  - c) Formal
  - d) Informal
  
- 4.- Los argumentos utilizados en esta carta tienen el propósito de:..... 
  - a) Hacer interesante la carta
  - b) Convencer al lector
  - c) Divertir al lector
  - d) Dar una estructura a la carta
  
- 5.- ¿Qué signo de puntuación hace falta después del destinatario:..... 
  - a) Punto y aparte
  - b) Punto y coma
  - c) Comillas
  - d) Dos puntos

**EL ACNÉ**

Ulises escribió el siguiente borrador que su maestro de 6° grado le pidió sobre el acné:

**1**

De acuerdo con el conocimiento popular, el acné es una enfermedad que consiste en la aparición de barros y espinillas en la cara de los adolescentes, por su parte la ciencia explica que el acné es una enfermedad inflamatoria de la piel que involucra las unidades pilosebáceas que se caracteriza por la formación de comedones, pápulas y pústulas que aparecen principalmente en la cara y parte superior del tronco.

**2**

Las creencias populares dicen que el acné es una enfermedad que sufren los adolescentes causada por comer chocolate, frituras, comida grasosa y refresco, también afirman que el acné sale por el estrés y por usar maquillaje, sin embargo la ciencia dice que el acné es causado por los cambios hormonales que experimenta el cuerpo.

**3**

Para su tratamiento, las creencias populares recomiendan broncearse, a diferencia del médico que dice que para tratar el acné es recomendable lavar las zonas afectadas varias veces al día utilizando jabones antibacterianos, además de tomar medicamento que regulen la producción hormonal.

- 1.- La lectura anterior es un texto de:.....
- A) Reflexión                      B) Secuencia                      C) Contraste                      D) Información
- 2.- El acné es una enfermedad que aparece principalmente en:.....
- A) Niños                      B) Adolescentes                      C) Adultos                      D) Ancianos
- 3.- ¿En cuál párrafo se describe lo que es la enfermedad?.....
- A) Párrafo 1                      B) Párrafo 2                      C) Párrafo 3                      D) Párrafos 1, 2 y 3
- 4.- ¿En cuál párrafo se explican las causas de la enfermedad?.....
- A) Párrafo 1                      B) Párrafo 2                      C) Párrafo 3                      D) Párrafos 1, 2 y 3
- 5.- En cuál de las siguientes opciones se presenta una forma de tratar la enfermedad:.....
- A) Es una enfermedad inflamatoria de la piel                      B) Es causado por cambios hormonales
- C) Sale por el estrés y por usar maquillaje                      D) Tomar medicamentos
- 6.- Tipo de texto que utiliza la descripción y argumentación como modos discursivos predominantes:.....
- A) Científico                      B) Popular                      C) Informal                      D) Tradicional
- 7.- Escribe las tres frases adverbiales utilizadas en el texto para contrastar y comparar dos ideas opuestas: \_\_\_\_\_

## LA CARTA

Carta del general Antonio López de Santa Anna a Don Alejandro Atocha. Representante confidencial ante el presidente de Estados Unidos, James Polk, octubre de 1847 (tomado del diario del presidente K. Polk).

Querido amigo don Alejandro\_

La dolorosa experiencia de la guerra me ha demostrado que Polk es un traidor. Usted, estimado amigo, entenderá que ahora, menos que nunca, se negará a pagarme por mi papel desempeñado en todos los combates a favor de Estados Unidos.

En su insensatez, bien podría estar pensando que México perdió en todos los encuentros armados, sólo por la superioridad militar norteamericana y, por lo mismo, estará descartando mi participación en los resultados a su favor. Yo cumplí porque entregué un país rendido. Cumplí porque escogí terrenos inadecuados distintos a los recomendados por mis generales. **Cumplí** porque me abstuve de apoyar con tropas de refuerzo a mis subordinados cuando bien **podría** haberlas mandado. Cumplí cuando me retiré y me di por rendido en batallas ganadas como en La Angostura. Cumplí cuando rechacé los puntos de vista de mis generales, mismo que **habrían** dado inequívocamente el triunfo a México. Cumplí porque sin mi ayuda Polk jamás habría ganado la guerra. Y todos estos servicios ya nunca me **serán** reconocidos por el jefe de la Casa Blanca. ¿No cree usted...?



Vea usted al menos la manera de que Polk me compense a cambio de mi intervención cuando se suscriban los tratados de paz...

Fuente: Francisco Martín Luis Moreno, México Mutilado, México, Alfaguara, 2004, p. 527-528.



ALUMNO \_\_\_\_\_ N. L. \_\_\_\_\_

1.- El autor de esta carta es:.....

- a) Don Alejandro de Atocha
- b) James Polk
- c) Antonio López de Santa Anna
- d) Francisco Martín Moreno

2.- ¿Por qué Santa Anna califica al presidente Polk de traidor?.....

- a) Porque logró que Santa Anna vendiera territorio mexicano
- b) Porque se negó a pagarle a Santa Anna por la ayuda que éste le prestó en la Guerra contra México.
- c) Porque entregó un país rendido
- d) Porque se retiró y se dio por rendido en batallas ganadas

3.- En el texto se menciona: "el jefe de la Casa Blanca" a quien se refiere:.....

- a) A Don Alejandro de Atocha
- b) A James Polk
- c) A Santa Anna
- d) A Francisco Martín Moreno

4.- ¿Quién es Don Alejandro de Atocha?.....

- a) El representante de Santa Anna ante el presidente de EEUU
- b) El autor de la carta
- c) El Presidente de los EEUU
- d) Un general de EEUU

5.- En el texto se remarcan cuatro verbos ¿Cuál de ellos se encuentra en pretérito?:.....

- a) Cumplí
- b) podría
- c) habrían
- d) serán

6.- Signo de puntuación faltante al final de esta frase: **Querido amigo don Alejandro\_ ...**

- a) Dos puntos (:)
- b) Puntos suspensivos (...)
- c) Punto y aparte (.)
- d) Coma (,)

7.- ¿Quién es el destinatario de esta carta?.....

- a) Antonio López de Santa Anna
- b) James Polk
- c) Don Alejandro de Atocha
- d) Francisco Martín Moreno

8.- Batalla en que Santa Anna se retiró y se dio por rendido cuando ya la tenía ganada:

R.- \_\_\_\_\_

9.- ¿En qué año fue escrita esta carta? \_\_\_\_\_

10.- Después de leer la carta ¿cuál es tu opinión sobre el expresidente de México Antonio López de Santa Anna? (Recuerda que tu opinión debe estar argumentada)

---



---



---



---



---

ALUMNO \_\_\_\_\_ N.L. \_\_\_\_\_

I.- Lee este correo electrónico. A continuación contesta lo que se te pide:

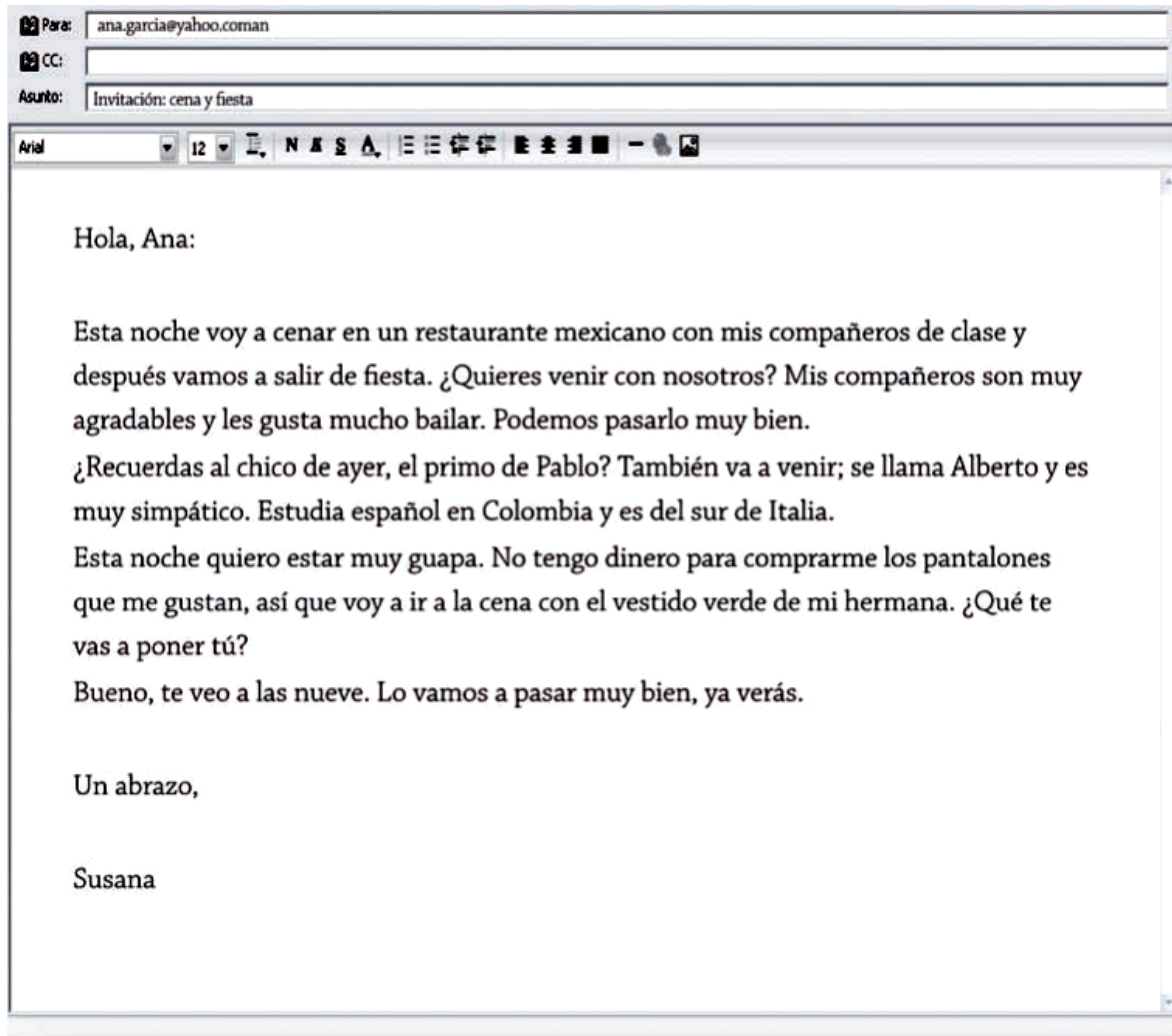
1. Susana envía el correo electrónico para: ..... 

- a) salir de compras.                      b) invitar a Ana a salir con ella y con sus compañeros.  
 c) pedir unos pantalones a Ana.        d) contar a Ana que va a una fiesta con Pablo.

2. Alberto es: ..... 

- a) español.                      b) de Colombia.                      c) de Italia.                      d) mexicano.

3. Es una cena: ..... 

- a) de amigos.                      b) de trabajo.                      c) familiar.                      d) de cumpleaños.

4. Susana va a llevar a la cena: ..... 

- a) Pantalón                      b) Falda                      c) Vestido                      d) Abrigo

5.- Para que puedas enviarle un correo electrónico a un compañero ¿qué debes de solicitarle?..... 

- a) Su número de teléfono      b) Su domicilio                      c) Su dirección electrónica      d) Su contraseña

6.- ¿Qué ventajas tiene el correo electrónico en comparación con el correo postal? \_\_\_\_\_

7.- ¿Cuál es la función del "ASUNTO" en el correo electrónico? \_\_\_\_\_

ALUMNO: \_\_\_\_\_ N.L. \_\_\_\_\_

**POESÍA** Lee el siguiente texto y contesta las preguntas correspondientes. Puedes leerlo las veces que lo necesites.

### **APEGADO A MÍ**

*Velloncito\* de mi carne,  
que en mi entraña yo tejí,  
velloncito friolento,  
¡duérmeme apegado a mí!*

*Hierbecita temblorosa  
asombrada de vivir,  
no te sueltes de mi pecho:  
¡duérmeme apegado a mí!*

*La perdiz duerme en el trébol  
escuchándole latir:  
no te turben mis alientos,  
¡duérmeme apegado a mí!*

*Yo que todo lo he perdido  
ahora tiemblo de dormir.  
No resbales de mi brazo:  
¡duérmeme apegado a mí!*



*Gabriela Mistral*

\* Vellón: Conjunto de la lana de un carnero u oveja que se esquila

1.- Lee de nuevo lo siguiente:

**Velloncito de mi carne,  
que en mi entraña yo tejí,  
velloncito friolento,  
¡duérmeme apegado a mí!**

En este contexto la palabra "**tejí**" significa que la persona que está hablando.....

- A) confeccionó un suéter de lana para ella.  
B) estuvo embarazada del bebé que abraza.  
C) estuvo preparándose para el invierno.  
D) preparó un vellón para dormir en él.

2.- Vuelve a leer lo siguiente:

**Hierbecita temblorosa  
asombrada de vivir,  
no te sueltes de mi pecho:  
¡duérmeme apegado a mí!**

¿Cuál de los siguientes refranes se apega **más** al sentido de la estrofa anterior?.....

- A) De tal palo, tal astilla.  
B) Hierba mala nunca muere.  
C) El que nada debe, nada teme.  
D) Hechos son amores y no buenas razones.

3.- Lee de nuevo este texto:

**Yo que todo lo he perdido  
ahora tiemblo de dormir.  
No resbales de mi brazo:  
¡duérmeme apegado a mí!**

La palabra **tiemblo** en este verso nos hace suponer que el personaje está.....

- A) en un lugar lluvioso.  
B) en una habitación fría.  
C) luchando contra el cansancio.  
D) aprendiendo a arrullar a un bebé.

4.- ¿Cuál de los siguientes pares de palabras hacen rima?.....

- A) friolento - duérmeme      B) velloncito - entraña      C) apegado - carne      D) tejí - mí

5.- ¿Cuántos versos tiene el poema?.....

- A) 4      B) 5      C) 16      D) 17

## SOL DE MONTERREY

No cabe duda: de niño,  
a mí me seguía el sol.

Andaba detrás de mí  
como perrito faldero;  
despeinado y dulce,  
claro y amarillo:  
ese sol con sueño  
que sigue a los niños.

Saltaba de patio en patio,  
se revolcaba en mi alcoba.  
Aún creo que algunas veces  
lo espantaban con la escoba.  
Y a la mañana siguiente,  
ya estaba otra vez conmigo,  
despeinado y dulce,  
claro y amarillo:  
ese sol con sueño  
que sigue a los niños.

(El fuego de mayo  
me armó caballero:  
yo era el Niño Andante,  
y el sol, mi escudero.)

Todo el cielo era de añil;  
toda la casa, de oro.  
¡Cuánto sol se me metía  
por los ojos!  
Mar adentro de la frente,  
a donde quiera que voy,  
aunque haya nubes cerradas,  
¡oh cuánto me pesa el sol!  
¡Oh cuánto me duele, adentro,  
esa cisterna de sol  
que viaje conmigo!  
Cada ventana era sol,  
cada cuarto era ventana,  
Yo no conocí en mi infancia  
sombra, sino resolana.

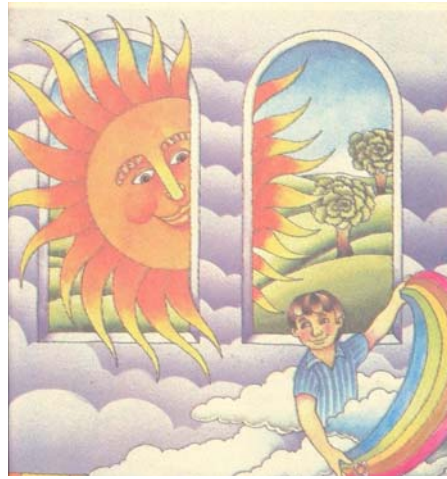

Los corredores tendían  
arcos de luz por la casa.  
En los árboles ardían  
las ascuas de las naranjas,  
y la huerta en lumbre viva  
se doraba.

Los pavos reales eran  
parientes del sol. La garza  
empezaba a llamear  
a cada paso que daba.

Y a mí el sol me desvestía  
para pegarse conmigo,  
despeinado y dulce,  
claro y amarillo:  
ese sol con sueño  
que sigue a los niños.



Cuando salí de mi casa  
con mi bastón y mi hato,  
le dije a mi corazón:  
—¡Ya llevas sol para rato!—  
Es tesoro —y no se acaba:  
no se me acaba— y lo gasto.  
Traigo tanto sol adentro  
que ya tanto sol me cansa.  
Yo no conocí en mi infancia  
sombra, sino resolana.



ALUMNO \_\_\_\_\_ N.L. \_\_\_\_\_

Lee el texto y responde las preguntas.

**¡Avanza, Joven...Avanza!**

¡Avanza, Joven...Avanza!  
 en la senda que has de correr  
 espero en tu constancia  
 y en tu afán de aprender,  
 aún te quedan tus libros,  
 los lápices y el papel,  
 atesora hoy tu tiempo,  
 de ser joven y crecer.

No te salgas del camino,  
 no desvíes tu deber  
 prepara para mañana  
 tu futuro con saber  
 hoy...el aula es tu batalla,  
 las ciencias tus armas son,  
 y tu coraje espartano,  
 trabaja con gran tesón.

¡Avanza, Joven...Avanza!  
 Camina sin rapidez,  
 si vives con paz y en calma  
 ¡un triunfador has de ser!

Estela Maldonado Chávez



1. Por sus características, el texto corresponde a:.....   
 A) Una narración. B) Un poema.  
 C) Una descripción. D) Un debate

2.- ¿Cuántas estrofas conforman el texto?.....   
 A) 3 B) 4 C) 5 D) 6

3.- ¿Cuántos versos tiene la 1ª estrofa?.....   
 A) 3 B) 6 C) 8 D) 10

4.- En el texto aparece la frase: "el aula es tu batalla" ¿qué tipo de recurso poético se está utilizando?.....   
 A) Comparación B) Metáfora  
 C) Símil D) Rima

5.- En la 3ª estrofa "Avanza" rima con:.....   
 A) Paz B) calma  
 C) ser D) triunfador

6.- ¿Qué tipo de rima es la anterior?.....   
 A) Consonante B) Asonante  
 C) Compleja D) Simple

7.- En la 2ª estrofa "deber" rima con:.....   
 A) son B) camino  
 C) saber D) mañana

8.- ¿Qué tipo de rima es la anterior?.....   
 A) Consonante B) Asonante  
 C) Compleja D) Simple

9.- ¿A qué se refiere en el texto cuando dice que el joven debe atesorar su tiempo?

\_\_\_\_\_

\_\_\_\_\_

10.- ¿Qué profesión te gustaría ejercer cuando crezcas? \_\_\_\_\_

¿Por qué? \_\_\_\_\_

\_\_\_\_\_

\_\_\_\_\_

ALUMNO \_\_\_\_\_ N.L. \_\_\_\_\_

**APOYO MILLONARIO AL "MUNDO MAYA"**

El Banco Interamericano de Desarrollo (BID) anunció ayer la donación de 1.2 millones de dólares destinados a respaldar la implementación de un programa de desarrollo económico y social para la región maya.

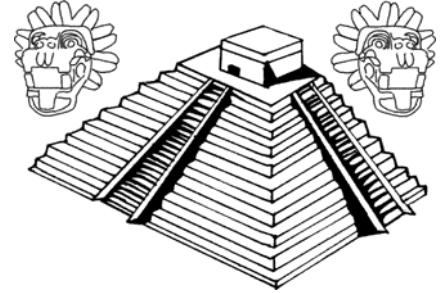

La donación será a "Mundo Maya", que es la institución que tiene a su cargo preservar el patrimonio histórico, ambiental y cultural de esta región que se ubica en territorio de Belice, El Salvador, Guatemala, Honduras y México.

Este fondo económico contempla el desarrollo del turismo cultural y ecológico (ecoturismo), preservar el medio ambiente, el patrimonio cultural y garantizar que en el proceso participen la comunidad maya. Fomentando las actividades turísticas se espera mejorar el nivel de vida de los habitantes de la localidad y preservar los bosques tropicales de la región. Este desarrollo es necesario para ayudar a las comunidades mayas.

Los recursos de la donación incluyen 791 mil dólares del Fondo Especial Japonés, 500 mil dólares del Fondo para Operaciones Especiales BID, 145 mil dólares del Fondo Sueco para Servicios de Consultoría y 147 mil dólares del Fondo Noruego de consultoría.

- 1.- Por su contenido, otro encabezado de la noticia anterior podría ser el siguiente:.....
- A) Fondo internacional financia estudios sobre los mayas.  
 B) Donaciones para el desarrollo de la región maya.  
 C) Preservan entorno de la cultura maya antigua.  
 D) Turismo y ecología deterioran mundo maya.
- 2.- ¿En qué sección del periódico es **más probable** que apareciera la noticia anterior?.....
- A) Espectáculos.                      B) Internacional.                      C) Estados.                      D) Política.
- 3.- Elige la opción que presenta una opinión.....
- A) "Este desarrollo es necesario para ayudar a las comunidades mayas".  
 B) "El Banco Interamericano de Desarrollo (BID) anunció ayer la donación de 1.2 millones de dólares...".  
 C) "Los recursos de la donación incluyen 791 mil dólares del Fondo Especial Japonés, 500 mil dólares...".  
 D) "La donación será a "Mundo Maya", que es la institución que tiene a su cargo preservar el patrimonio histórico, ambiental y cultural de esta región...".
- 4.- En el segundo párrafo de la noticia anterior, ¿por qué Mundo Maya está escrito entre comillas?...
- A) Para indicar que se trata de la cita textual de una institución.  
 B) Para expresar una intención irónica en el tratamiento de un organismo.  
 C) Para destacar la importancia que tiene una institución.  
 D) Para señalar al lector que se trata de palabras poco comunes
- 5.- ¿Qué nombre se le da al desarrollo del turismo cultural y ecológico? \_\_\_\_\_

## RECUENTO HISTÓRICO



## EL PRIMER VIAJE DE COLÓN

Colón se trasladó al puerto de Palos, donde días antes **había** comprado tres carabelas: la Santa María, la Pinta y la Niña. Reunió hombres y víveres, y al fin inició su viaje el 3 de agosto de 1492.

Durante la travesía, larga y penosa, se produjeron algunos incidentes que **hubieran** podido desbaratar la empresa; pero, pese a todo, la firme voluntad de Colón y de quienes más resueltamente lo secundaban trajo el premio merecido por aquel intrépido grupo de navegantes. A los setenta días de haber salido de Palos, esto es, el 12 de octubre de 1492, Rodrigo de Triana, marinero de la Niña, gritó "¡Tierra!", y al anunciar lo que veía, no se equivocó, pues has de saber que varias veces, en días anteriores, otros **habían** gritado lo mismo y el anuncio resultó falso.

Lo que Rodrigo de Triana **había** visto, según se aclararía después era una isla que los indígenas llamaban Guanahani. Los marineros la denominaron Isla de San Salvador, y fue **la primera tierra del Nuevo Mundo** que **ellos** pisaron. Luego, Colón descubrió la isla que hoy conocemos con el nombre de Cuba y poco después, ya cerca del final de su viaje, el 5 de diciembre de 1492, descubrió la isla de Santo Domingo, a la que llamó La Española.

Conforme a los mapas de que disponía, Colón imaginaba estar en las costas de Asia, y con esa creencia exploró otras islas y decidió volver a España para dar a los reyes cuenta del descubrimiento.

1.- ¿Cuál es la función del primer párrafo de este texto? .....

A) Abrir un debate. B) Precisar el título.  
C) Introducir el tema. D) Exponer los antecedentes.

2.- ¿Cuál de los siguientes párrafos puede agregarse al final de *El Primer Viaje de Colón* sin que se altere el tipo de lenguaje que se emplea en el texto? .....

A) Colón regresó al puerto de Palos el 15 de marzo de 1493, donde fue recibido con júbilo y admiración, aumentada ésta a causa de los hombres bronceados y las plantas y animales que, como prueba de haber llegado a las lejanas tierras de las Indias, Colón había traído en sus barcos. \*

B) Cuando Colón regresó al puerto de Palos, el 15 de marzo de 1493, la leyenda de los intrépidos navegantes que habían descubierto nuevas y maravillosas tierras comenzó a correr por todo el Viejo Continente.

C) Cristóbal Colón fue un intrépido navegante, estudioso de las matemáticas y la geografía. Murió el 20 de mayo de 1506 en la ciudad española de Valladolid, pero fue enterrado en la catedral de Sevilla.

D) Cuenta la historia que, cuando Colón regresó a España, luego de su viaje por lo que él creía eran las Indias (15 de marzo de 1493), fue recibido con una gran fiesta que duró varios días.

3.- ¿Cuál fue la primera isla americana a la que llegó Colón en este viaje?.....

A) La Española B) San Salvador C) Cuba D) Santo Domingo







### LECTURA DE GRÁFICAS

A continuación se presenta una gráfica con un texto, analiza la información y escribe en los círculos la letra de la respuesta correcta.

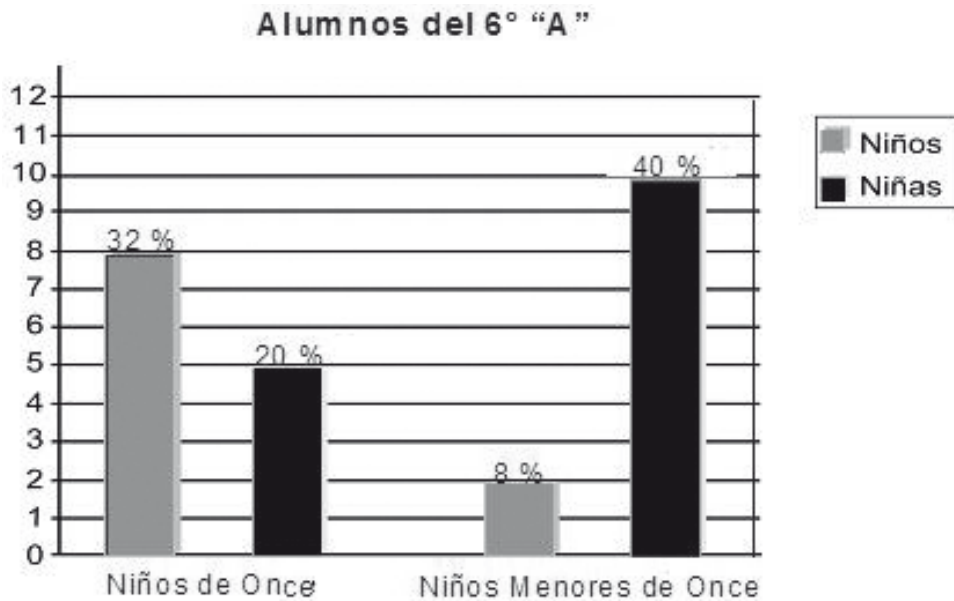

La gráfica anterior representa la distribución de los alumnos que se inscribieron al grupo 6° "A" en la escuela primaria "Bandera de México", de acuerdo con su edad y sexo. Como puede observarse 10 son niños y 15 son niñas. El 32% del total de alumnos son niños que ya cumplieron 11 años y el 8% son niños que no han cumplido los 11. Mientras que el 40% son niñas que no han cumplido los once años y el 20% son niñas que ya los cumplieron.

- 1.- ¿Cuántos alumnos se inscribieron en el grupo 6 "A"? ..... 

A) 2                      B) 8                      C) 10                      D) 25
- 2.- ¿Qué representa la cuarta barra de la gráfica? ..... 

A) Las niñas de 11 años.                      B) Los niños de 11 años.  
C) Las niñas menores de 11 años.                      D) Los niños menores de 11 años.
- 3.- ¿Qué barra de la gráfica se relaciona con lo que está subrayado en el texto? ..... 

A) La cuarta.                      B) La tercera.                      C) La primera.                      D) La segunda.
- 4.- ¿Qué alumnos son los más numerosos del salón? ..... 

A) Las niñas que ya cumplieron once años.                      B) Las niñas que no han cumplido once años.  
C) Los niños que ya cumplieron once años.                      D) Los niños que no han cumplido once años.
- 5.- ¿Qué opción representan la quinta parte del total de alumnos? ..... 

A) Las niñas que ya cumplieron once años.                      B) Las niñas que no han cumplido once años.  
C) Los niños que ya cumplieron once años.                      D) Los niños que no han cumplido once años.

ALUMNO \_\_\_\_\_ N.L. \_\_\_\_\_

**LECTURA DE CUADROS**

En los cuadros que aparecen abajo podrás observar el nombre, los horarios y servicios que tienen algunos trenes. Las flechas indican la dirección hacia donde va cada tren. Por ejemplo, "El Oaxaqueño", que sale a las 19:00 horas de México, pasa por Puebla a las 23:50 hrs., por Tehuacán a las 2:30 hrs. y llega a Oaxaca a las 9:30 hrs. El mismo tren sale de Oaxaca a las 19:00 hrs. y va hacia México. Fíjate muy bien y contesta:

EL OAXAQUEÑO					
México-Oaxaca					
México	19:00	HRS	↓	09:20	HRS ↑
Puebla	23:50	HRS		04:25	HRS ↑
Tehuacán	02:30	HRS		01:45	HRS ↑
Oaxaca	09:30	HRS		19:00	HRS ↑
					







EL COAHUILENSE					
Saltillo-Piedras Negras					
Saltillo	07:00	HRS	↓	20:30	HRS ↑
Ciudad Frontera	10:25	HRS		17:15	HRS ↑
Barroterán	12:00	HRS		15:35	HRS ↑
Piedras Negras	14:30	HRS		13:00	HRS ↑
					

EL CENTAURO DEL NORTE					
Zacatecas-Durango					
Zacatecas	10:20	HRS	↓	17:35	HRS ↑
Fresnillo	11:00	HRS		16:45	HRS ↑
Felipe Pescador	11:40	HRS		15:55	HRS ↑
Durango	16:45	HRS		11:00	HRS ↑
					

EL SAN MARQUEÑO-ZACATECANO					
México-Zacatecas					
México	21:30	HRS	↓	07:20	HRS ↑
León	04:40	HRS		00:50	HRS ↑
Aguascalientes	08:00	HRS		21:05	HRS ↑
Zacatecas	10:00	HRS		18:30	HRS ↑
					

	Camarín		Alcoba		Servicio de cafetería
	Primera especial		Primera regular		Coche comedor

- 1.- ¿Qué tren hay que tomar para ir de Puebla a Tehuacán? \_\_\_\_\_
- 2.- ¿Cuántas horas dura el viaje de Saltillo a Piedras Negras? \_\_\_\_\_
- 3.- ¿Qué trenes tienen servicio de coche comedor? \_\_\_\_\_
- 4.- Para ir de México a Durango, una mujer tomó "El San Marqueño"; al llegar a Zacatecas tomó "El Centauro del Norte". ¿Cuánto tiempo tuvo para comprar su boleto y alcanzar el segundo tren?  
\_\_\_\_\_
- 5.- Un señor que vive en México necesita ir a Oaxaca pero debe regresar lo más pronto posible. Si toma el tren que sale de México a las 19:00 hrs., ¿de cuánto tiempo dispone desde que el tren llega a Oaxaca hasta que sale hacia México? \_\_\_\_\_

Lectura tomada del libro de Español 6° grado, Plan 1993, SEP.